

Vysoké učení technické v Brně

Fakulta strojního inženýrství

Bakalářský studijní program

B2341

STROJÍRENSTVÍ

pro akademický rok 2003/2004

Vydavatel: FSI VUT v Brně, 2003

Technický redaktor: Doc. RNDr. Pavel Šandera, CSc.

Obsah

Slovo úvodem	5
Vysoké učení technické v Brně	7
Fakulta strojního inženýrství	8
Časový plán	9
Ústavy (katedry) FSI	11
Charakter studia na FSI	13
Bakalářský studijní program B2341 Strojírenství	15
Studijní obory	15
Charakteristiky studijních oborů a profily absolventů	15
Charakteristiky předmětů	16
Pravidla pro vytváření studijních plánů	16
Podmínky návaznosti předmětů	17
Podmínky pro řádné ukončení studia	18
Udělovaný akademický titul	18
Návaznost na další typy studijních programů	18
Studijní plány oborů	19
Vysvětlivky ke studijním plánům oborů	19
Studijní plány profesních oborů BS	20
Studijní plán 1. ročníku profesních oborů	20
Strojírenská technologie	22
Energetická a procesní zařízení	25
Stavba strojů a zařízení	28
Letecký provoz	31
Aplikovaná informatika a řízení	34
Materiálové inženýrství	37
Studijní plán obecného oboru	40
Strojní inženýrství	40
Studijní předpisy	45
Studijní a zkušební řád VUT	46
Směrnice děkana č. 1/99	73
Směrnice děkana č. 3/99	78
Směrnice děkana č. 5/99	79
Směrnice děkana č. 6/99	80
Směrnice děkana č. 7/99	81
Pokyn děkana č. 5/2000	82
Disciplinární řád pro studenty VUT	83
Stipendijní řád VUT	85
Směrnice děkana č. 4/2001	90

Slovo úvodem

Není to tak dávno, kdy Fakulta strojího inženýrství oslavila v roce 2000 sté výročí svého vzniku. Tehdy, v počátcích snahy o rozvoj vzdělanosti a kultury na Moravě, to byli právě čeští a moravští intelektuálové, kteří se zasloužili o založení České vysoké školy technické v Brně. V roce 1899 byl otevřen 1. ročník odboru stavitelského inženýrství a od tohoto data je určen skutečný vznik naší školy, dnes pod názvem Vysoké učení technické v Brně. V roce 1900 bylo na České vysoké škole zahájeno studium strojího inženýrství, a proto rok 2000 byl pro naši fakultu rokem jubilejním.

Jak vznik, tak i vývoj školy i fakulty nebyl z historického hlediska jednoduchý. Období první republiky bylo obdobím rozkvětu školy a také strojího inženýrství. Druhá světová válka a vývoj po roce 1948 poznamenaly školství všeobecně a politické změny vyústily ve ztrátu akademických svobod na více než 40 let. Jedním z mezníků v životě fakulty byla její dislokace do nového areálu Pod Palackého vrchem v roce 1986. Po roce 1989 nastalo nové období rozvoje fakulty. Byly obnoveny akademické svobody, principy demokracie a fakulta se otevřela světu. Vzhledem k rozvoji vědy a techniky a vzniku nových oborů, jako např. fyzikální inženýrství, matematické inženýrství, materiálové inženýrství, mechatronika, biomechanika, informatika, řízení jakosti nebo průmyslový design, byl v roce 1999 změněn název Fakulta strojí na název Fakulta strojího inženýrství, který lépe charakterizuje její současnou pedagogickou i vědeckou činnost. Tedy skoro po sto letech jsme se vrátili k původnímu názvu fakulty spojením dvou významů *strojího* a *inženýrství*. Vedle tradičních strojírenských oborů konstrukčního a technologického charakteru se tedy úspěšně rozvíjí již jmenované obory, které na fakultě pracovně řadíme do tzv. *aplikovaných věd*.

V současné době je Fakulta strojího inženýrství jednou z osmi fakult Vysokého učení technického v Brně, vysoké školy, která je moderní technickou univerzitou s vysokým kreditem doma i v zahraničí.

Jaká je dnešní tvář fakulty? Chceme se stát a věřím, že se nám to již v mnoha směrech daří, moderní institucí, která akcentuje pokrokové prvky v oblasti pedagogiky i vědy. Při řešení všech důležitých interních problémů musíme současně reagovat na vývojové trendy v Evropě, spojené s harmonizací evropského vzdělávacího systému. Závěry Bolonžské deklarace se staly základem našeho dalšího uvažování v oblasti zabezpečení vzdělanosti naší mladé technické generace. Jde zejména o jasně definované třístupňové vysokoškolské studium s prvním stupněm bakalářským, druhým magisterským a třetím doktorským. Míříme-li do Evropy, musíme evropské trendy brát skutečně vážně a modularitu našich studijních plánů posílit. Kromě těchto tří studijních programů rozšiřujeme rovněž tzv. kombinovanou formu studia, o níž je značný zájem. U této formy studia je kladen značný

důraz na samostudium. Studenti této formy studia musí být vybaveni speciálními studijními materiály, které se liší od klasických studijních materiálů v prezenčním studiu. Ač různé cesty ke vzdělání, tak z obsahového a znalostního pohledu musí být obě formy rovnocenné. Všechny naše plány do budoucích let jsme definovali v Dlouhodobém záměru fakulty do roku 2005, který je v souladu s hlavními záměry celého VUT v Brně.

Fakulta klade důraz na posilování spolupráce se všemi fakultami VUT v Brně, s Přírodovědeckou fakultou Masarykovy univerzity v Brně při zajišťování mezioborového studia matematického a fyzikálního inženýrství, s AV ČR, s průmyslem a dalšími výzkumnými institucemi. Velice úzké kontakty jsou navázány s fakultami stejného zaměření v ČR a SR. Máme desítky kontaktů s univerzitami v Evropě a Spojených státech, což umožňuje našim studentům i pedagogům pracovat na těchto univerzitách a tím přinášet dobré zkušenosti do našeho akademického prostředí. Úspěšná domácí i zahraniční akreditace našich studijních programů vytváří dobré podmínky pro naše studenty, kteří např. chtějí studovat část svého studia v zahraničí.

Fakulta strojního inženýrství je umístěna v novém areálu Pod Palackého vrchem, jehož součástí je komplex některých dalších fakult VUT v Brně, komplex vysokoškolských kolejí a menz, sportovní areál a v neposlední řadě stále se rozšiřující Český technologický park. V současné době ve všech formách studia vzdělává fakulta přibližně 4 000 studentů, z toho více jak 550 v doktorských studijních programech. Významné postavení na fakultě má dnes akademický senát, složený ze zaměstnanecké a studentské komory. To znamená, že studenti cestou svých volených zástupců mohou významně ovlivnit v kladném slova smyslu akademické prostředí fakulty a celou akademickou obec.

Závěrem je třeba říci, že studium strojního inženýrství není snadné, ale jeho úspěšné absolvování a získaný diplom garantují absolventům dobrý vstup do života i zaměstnání v České republice i v zahraničí.

Vždy budeme navazovat s úctou na historii i tradice naší Alma mater. Jsme tím povinováni našim předchůdcům, jako byli profesori Ryska, Vlček, Grimm, Hasa, Elger, Jan a Josef Zvoníčkoví, Kiesweter, Kožoušek, Nedoma, Píšek, Brejcha, Němec, Horák, Nechleba a další.

Celková životní úroveň a životní styl naší společnosti jsou svázány s úrovní naší ekonomiky a tedy i s úrovní našeho strojírenství. Tuto skutečnost mohou úspěšně ovlivnit i absolventi naší fakulty. S připomenutím slavného výroku Horatia: „Sapere aude - měj odvalu být moudrý“, který se stal symbolem našeho VUT v Brně, přejí všem studentkám a studentům úspěšný průběh studia na Fakultě strojního inženýrství.

Prof. Ing. Josef Vačkář, CSc.
děkan

Vysoké učení technické v Brně

601 90 Brno, Antonínská 1

tel.: 541 141 111

fax: 541 211 309

Rektor Prof. RNDr. Ing. Jan Vrbka, DrSc. 541 145 201

Prorekteři:

pro studium
a záležitosti studentů Doc. RNDr. Miloslav Švec CSc. 541 145 210

pro tvůrčí rozvoj Prof. RNDr. Josef Jančář, CSc. 541 145 209

pro vnější vztahy Prof. Ing. Jiří Kazelle CSc. 541 145 217

pro strategický rozvoj Doc. Ing. Karel Rais CSc., MBA 541 145 221

Předseda správní rady VUT Ing. Richard Kuba, CSc.

Kvestor Ing. Jaromír Pěničik 541 145 555

Předseda akademického
senátu VUT Doc. Ing. František Zbořil, CSc. 541 145 205

Koleje a menzy v Brně:

Kolejní 2 541 641 111

Ředitel Ing. Jaroslav Grulich 549 255 366

ubytování, stravování Jana Kalousková, vedoucí 549 257 301

Vlasta Kmoníčková tel/fax: 549 257 356

tel: 541 641 418

Další informace o Vysokém učení technickém v Brně jsou uvedeny na internetové adrese <http://www.vutbr.cz>

Fakulta strojního inženýrství

Technická 2, 616 69 Brno

tel.: 541 141 111

fax: 541 142 222

Děkan Prof. Ing. Josef Vačkář, CSc. 541 142 171
e-mail: dekan@fme.vutbr.cz

Proděkani:

pro vědu a výzkum Prof. Ing. Jiří Švejcar, CSc. 541 143 102
statutární zástupce e-mail: prodekan-vyzkum@fme.vutbr.cz

pro I.stupeň studia Doc. RNDr. Miroslav Doupovec, CSc. 541 142 530
a BS e-mail: prodekan-1stupen@fme.vutbr.cz

pro II.stupeň studia Doc. RNDr. Radim Chmelík, Ph.D. 541 142 795
e-mail: prodekan-2stupen@fme.vutbr.cz

pro vnější styky Doc. Dr. Ing. Radek Knoflíček 541 142 474
a dislokaci e-mail: prodekan-zahranici@fme.vutbr.cz

Předseda Dr. Ing. Michal Jaroš 541 143 282

akademického senátu e-mail: predsedaas@fme.vutbr.cz

Tajemník fakulty Ing. Vladimír Kotek 541 143 315

e-mail: tajemnik@fme.vutbr.cz

Studijní oddělení

Vedoucí PhDr. Věra Kosinová 541 142 141

e-mail: kosinova@do.fme.vutbr.cz

Referentky: Milada Straková 541 142 147

pro BS e-mail: strakova@do.fme.vutbr.cz

Alena Cupáková 541 142 142

e-mail: cupakova@do.fme.vutbr.cz

Jana Černíková 541 142 133

e-mail: cernikova@do.fme.vutbr.cz

Alena Chovancová 541 142 148

e-mail: chovancova@do.fme.vutbr.cz

Další informace o fakultě jsou uvedeny na internetové adrese

<http://www.fme.vutbr.cz>

Časový plán

akademického roku 2003/2004

Začátek akademického roku 1. 9. 2003

1. a 2. ročník bakalářského studia

Zápisy: srpen, září (dle směrnice děkana)

Imatrikulace 1. ročníku 25. 9. 2003

Zimní semestr:

Výuka 22. 9. 2003 - 19. 12. 2003
5. 1. 2004 - 9. 1. 2004 14 týdnů

Zimní prázdniny 22. 12. 2003 - 2. 1. 2004 2 týdny

Zkouškové období 12. 1. 2004 - 13. 2. 2004 5 týdnů

Letní semestr:

Výuka 16. 2. 2004 - 21. 5. 2004 14 týdnů

Zkouškové období 24. 5. 2004 - 9. 7. 2004 7 týdnů

Letní prázdniny 12. 7. 2004 - 31. 8. 2004 7 týdnů

Opravné termíny lze vypsát v termínu

16. 8. 2004 - 20. 8. 2004

3. ročník bakalářského studia

Zápisy: srpen, září (dle směrnice děkana)

Zimní semestr:

Výuka 22. 9. 2003 - 5. 12. 2003 11 týdnů

Zkouškové období 8. 12. 2003 - 16. 1. 2004 4 týdny

Zimní prázdniny 22. 12. 2003 - 2. 1. 2004 2 týdny

Letní semestr:

Výuka	19.	1.	2004	-	26	3.	2004	10 týdnů
Zkouškové období	29.	3.	2004	-	23.	4.	2004	4 týdny
Přihlášky ke SZZ				do	12.	3.	2004	
Výuka – bakalářské práce	26.	4.	2004	-	21.	5.	2004	4 týdny
Odevzdání bakalářských prací				do	21.	5.	2004	
Recenze	24.	5.	2004	-	4.	6.	2004	2 týdny
Státní závěrečné zkoušky	7.	6.	2004	-	11.	6.	2004	
	21.	6.	2004	-	23.	6.	2004	
Promoce	12.	7.	2004	-	16.	7.	2004	
Státní závěrečné zkoušky - podzimní termín							říjen 2004	
Promoce - podzimní termín							říjen nebo listopad 2004	
Přijímací zkoušky 2004/05	14.	6.	2004	-	17.	6.	2004	

Poznámky k časovému plánu:

Studentovi, který nesplní požadavky vyplývající ze studijního programu podle Studijního a zkušebního řádu VUT v Brně, bude studium ukončeno (§ 56 odst. 1 písm. b) zákona č. 111/1998 Sb., o vysokých školách a o změně a doplnění dalších zákonů. Studium je kontrolováno ve čtyřech týdnech, které následují po zkouškovém období zimního semestru a v šesti týdnech, které následují po zkouškovém období letního semestru (podle čl. 16 odst. 1 Studijního a zkušebního řádu VUT v Brně), studium však může být ukončeno bezprostředně po nesplnění studijních požadavků.

Kombinovaná forma probíhá formou konzultací a řízeného samostudia v poměru 1:2. V kombinované formě studia je možno vypsát zkušební termín bezprostředně po ukončení konzultací z daného předmětu.

Tento časový plán byl projednán v AS FSI dne 13. 3. 2003 (čl. 5 odst. 2 Statutu FSI).

Prof. Ing. Josef Vačkář, CSc., v.r.
děkan FSI

Ústavy (katedry) FSI

s pedagogickými poradci pro I. stupeň studia

Telefon:

3210 Ústav matematiky (ÚM)

budova A1/14. NP

Ředitel:	Prof. RNDr. Josef Šlapal, CSc.	541 142 729
Pedagogický poradce:	Doc. RNDr. J. Čermák, CSc.	541 142 535

3220 Ústav fyzikálního inženýrství (ÚFI)

budova A2/5. NP

Ředitel:	Prof. RNDr. Miroslav Liška, DrSc.	541 142 820
Pedagogický poradce:	Doc. RNDr. J. Spousta, Ph.D	541 142 707

3250 Ústav mechaniky těles (ÚMT)

budova A2/6. NP

Ředitel:	Doc. Ing. Jindřich Petruška, CSc.	541 142 858
Pedagogický poradce:	Doc. Ing. E. Malenovský, CSc.	541 142 855

3280 Ústav materiálového inženýrství (ÚMI)

budova A1/17. NP

Ředitel:	Prof. RNDr. Jaroslav Cihlář, CSc.	541 143 383
Pedagogický poradce:	Ing. L. Stránský, CSc.	541 143 193

3290 Ústav konstruování (ÚK)

budova A3/5. NP + 6. NP

Ředitel:	Doc. Ing. Martin Hartl, Ph.D.	541 142 769
Pedagogický poradce:	Ing. P. Mazal , CSc.	541 143 229

3300 Energetický ústav (EÚ)

budova A1/15. NP

Ředitel:	Doc. Ing. Zdeněk Skála, CSc.	541 142 575
Pedagogický poradce:	Prof. Ing. F. Pochylý, CSc.	541 142 335
	Doc. Ing. M. Pavelek, CSc.	541 143 272

3310 Ústav strojírenské technologie (ÚST)

budova A1/13. NP, 16. NP

Ředitel:	Doc. Ing. Miroslav Píška, CSc.	541 142 555
Pedagogický poradce:	Doc. Ing. A. Humár, CSc.	541 142 407

3350 Ústav výrobních strojů, systémů a robotiky (ÚVSSaR)

budova A1/12. NP

Ředitel:	Doc. Ing. Miloš Hammer, CSc.	541 142 447
Pedagogický poradce:	Ing. P. Blecha	541 142 465

3360 Ústav procesního a ekologického inženýrství (ÚPEI)

budova A1/9. NP

Ředitel:	Prof. Ing. Petr Stehlík, CSc.	541 142 373
Pedagogický poradce:	Doc. Ing. J. Jícha, CSc.	541 142 390
	Ing. B. Stejskal, Ph.D.	541 142 323
	Ing. P. Havlíčková	541 142 290

3370 Ústav dopravní techniky (ÚDT)

budova A1/6. NP

Ředitel:	Prof. Ing. Václav Pištěk, CSc.	541 142 271
Pedagogický poradce:	Doc. Ing. K. Hofmann, CSc.	541 142 264
	Doc. Ing. M. Škopán, CSc.	541 142 427

3420 Letecký ústav (LÚ)

budova A1/5. NP

Ředitel:	Prof. Ing. Antonín Pištěk, CSc.	541 142 226
Pedagogický poradce:	Doc. Ing. V. Daněk, CSc.	541 142 229

3460 Ústav automatizace a informatiky (ÚAI)

budova A4/7. NP, A1/7. NP

Ředitel:	Doc. RNDr. Ing. Miloš Šeda, Ph.D.	541 143 332
Pedagogický poradce:	RNDr. J. Dvořák, CSc.	541 143 342
	Doc. Ing. I. Švarc, CSc.	541 142 295

3520 Katedra jazyků (KJ)

budova A2/7. NP

Vedoucí:	Mgr. Jitka Kudličková	541 142 897
Pedagogický poradce:	Mgr. J. Matoušková	541 142 771

CESA Centrum sportovních aktivit VUT (CESA)

budova F2

Ředitel	PaedDr. Jaroslav Bogdálek	541 142 282
Garant pro výuku na FSI	RNDr. Hana Lepková	541 142 270

FP Fakulta podnikatelská (FP)

budova A2/4. NP

Garant pro výuku na FSI	Doc. Ing. Marie Jurová, CSc.	541 142 691
Studijní oddělení	Mgr. Roman Záruba	541 142 648

Charakter studia na FSI

1. Kreditový systém

Podle článku 5 *Studijního řádu VUT* je studium na FSI organizováno s využitím kreditového systému. Kreditový systém a dále uvedená *Pravidla pro vytváření studijních plánů* umožňují studentům ovlivnit tempo svého studia. Standardní dobu pětiletého magisterského studia lze takto zkrátit nebo prodloužit o 1 rok.

2. Podmínky pro pokračování ve studiu

Podmínky pro pokračování ve studiu po ukončení každého roku studia jsou uvedeny v *Pravidlech pro vytváření studijních plánů*. Tato pravidla rovněž obsahují podmínku pro postup do letního semestru 1. ročníku.

3. Povinné, povinně volitelné a nepovinné předměty

Povinné předměty si student povinně zapisuje v každém roce studia tak, jak jsou uvedeny ve studijních plánech. Pokud student v daném akademickém roce povinný předmět řádně neukončí, tak si tento předmět musí zapsat znovu v dalším roce studia (za předpokladu, že splní podmínku předepsaného počtu kreditů pro postup do dalšího ročníku). Pokud student řádně neukončí předmět, který má zapsaný podruhé, je mu studium ukončeno. Výběr odloženého předmětu se řídí *Směrnici děkana FSI č. 7/99*.

Povinně volitelné předměty: student si povinně vybere předmět z dané nabídky, viz *Směrnice děkana FSI č. 5/99*.

Nepovinné předměty: jsou hodnoceny nula kredity, takže řádné neukončení nepovinného předmětu, který si student zapsal, nemá pro jeho studium žádné sankční důsledky. Výběr nepovinných předmětů se řídí *Směrnici děkana č. 6/99*.

4. Zápočty a zkoušky

Zápočet je nutno získat do konce zkouškového období daného semestru. Zkoušky lze zpravidla skládat ve zkouškovém období daného akademického roku, přičemž zkoušky za zimní semestr lze skládat rovněž ve zkouškovém období letního semestru.

5. Přednášky a cvičení

Účast na přednáškách je doporučena, účast na cvičeních je kontrolována.

6. Výuka jazyků

Výuka jazyků na FSI probíhá formou povinně volitelného předmětu, viz *Směrnice děkana FSI č. 5/99*. Student povinně volí angličtinu nebo němčinu. Volbu jiného jazyka může ve výjimečných případech povolit děkan. Zápis k výuce jazyků se řídí pokynem děkana.

7. Studijní obor a specializace

Druhý stupeň magisterského studia (tvořený dvěma ročníky) a poslední dva roky bakalářského studia probíhají na specializacích. Volbu oboru provede student v posledním ročníku 1. stupně magisterského studia (resp. v prvním ročníku bakalářského studia) podle *Směrnice děkana FSI č. 3/99*. V navazujícím magisterském studijním programu se volba oboru provádí v 1. ročníku. Poslední ročník 1. stupně magisterského studia (tj. standardně 3. ročník) obsahuje povinné volitelné předměty, doporučené pro technologické a konstrukční obory. Podrobnosti obsahuje *Směrnice děkana FSI č. 5/2003*.

8. Uznávání zkoušek a částí studia

Řídí se *Směrnici děkana FSI č. 4/2001*.

9. Studijní předpisy

Studijní předpisy FSI jsou tvořeny Studijním a zkušebním řádem VUT, Pravidly pro vytváření studijních plánů a dále směrnicemi a pokyny děkana FSI. Nejdůležitější jsou uvedeny v této brožuře, všechny najdete na webovských stránkách FSI ve složce Studium.

10. Informační systém

Informace, obsažené v této brožuře mohou být v průběhu akademického roku aktualizovány a všechny změny jsou zveřejňovány v Informačním systému FSI, dostupném na webovských stránkách FSI. Údaje v Informačním systému mají přednost před informacemi v této brožuře.

Bakalářský studijní program B2341 Strojírenství

Typ, forma a cíle studia

Bakalářský studijní program Strojírenství (dále jen BS) se uskutečňuje prezenční a kombinovanou formou studia. Standardní doba studia při průměrné studijní zátěži studenta činí tři akademické roky.

Kombinované studium je forma studia, která vyjadřuje, že jde o kombinaci prezenčního a distančního studia ve smyslu § 44 odst. 4 zákona č. 111/1998Sb. Prezenční studium je realizované konzultacemi a distanční studium je vyjádřené řízeným samostudiem. Časové rozvržení konzultací a samostudia je v poměru 1:2; na jednu časovou jednotku konzultací připadají dvě časové jednotky samostudia problematiky zadané konzultantem. Celkový rozsah kombinovaného studia je stanoven studijním plánem oboru daného studijního programu. Obsah kombinovaného studia vyplývá z charakteristik předmětů, které jsou součástí studijního programu.

Studium BS se z obsahového hlediska dělí na ročníky. Ročníkem se rozumí ucelený soubor jednosemestrálních studijních předmětů (dále jen předmět) daný studijním plánem oboru, jejichž výuka probíhá v zimním a letním semestru daného akademického roku. Z časového hlediska probíhá studium studenta v rocích studia, které udávají dobu, během níž student postupně absolvuje všechny předměty předepsané studijním plánem oboru.

BS je vysokoškolské studium neuniverzitního typu kratšího cyklu, v jehož průběhu student získá potřebné teoretické a praktické znalosti v oboru dle svého výběru, na nichž je založeno strojírenství. Absolventi studia najdou uplatnění v technických funkcích ve vývojových a konstrukčně technologických ústavech nebo kancelářích, ve strojírenských výrobních podnicích, ve službách a obchodu.

Studijní obory

BS umožňuje studium profesních nebo obecných oborů studia. Seznam těchto oborů je na str. 21.

Charakteristiky studijních oborů a profily absolventů

jsou uvedeny před každým studijním plánem oboru BS v kapitole „Studijní plány oborů BS“. Další informace jsou uvedeny na internetové adrese

<http://www.fme.vutbr.cz>

Charakteristiky předmětů

Charakteristiky předmětů jsou uvedeny na internetové adrese
<http://gis.ro.vutbr.cz>.

Pravidla pro vytváření studijních plánů

Pravidla pro vytváření studijních plánů a podmínky, které musí student splnit v průběhu studia ve studijním programu, jsou následující.

1. Při zápisu do prvního roku studia si přijatý uchazeč osobně запиše předměty zařazené do 1. ročníku podle studijního plánu oboru v termínu, který stanoví směrnice děkana.
2. Student 1. ročníku může pokračovat ve studiu v letním semestru (dále jen LS) běžného akademického roku pouze tehdy, pokud do konce zkouškového období zimního semestru (dále jen ZS) běžného akademického roku vykoná zkoušku z Matematiky I a Základů konstruování I a splní další 2 studijní povinnosti (buď získá zápočet a zkoušku z dalšího povinného předmětu, nebo získá zápočty ze dvou dalších povinných předmětů). Studentovi, který tyto podmínky nesplní, bude studium ukončeno.
3. Student 1. ročníku magisterského studijního programu Strojní inženýrství (dále jen MS) může přestoupit na bakalářský studijní program Strojírenství (dále jen BS). Přestup lze uskutečnit do konce zkouškového období ZS běžného akademického roku, pokud student před přestupem splní podmínky uvedené v předchozím 2. odstavci. Student si při přestupu запиše předměty 1. ročníku LS-BS a zruší předměty 1. ročníku LS-MS.
4. Výborný student 1. ročníku BS může ve výjimečných případech přestoupit na MS. Výjimky povoluje děkan.
5.
 - a) Podmínkou pro pokračování ve studiu po ukončení prvního roku studia je získání alespoň 40 kreditů ze zakončených předmětů.
 - b) Student, který splnil tuto podmínku, si do druhého roku svého studia запиše povinně podle studijního plánu oboru běžného akademického roku (dále jen plán)
 - všechny nezakončené předměty zařazené do 1. ročníku a
 - všechny předměty zařazené do 2. ročníku.
 - c) Student si dále může zapsat dle svého výběru další předměty zařazené do 3. ročníku, přitom nesmí být překročen celkový maximální počet 85 kreditů a musí být dodrženy podmínky návaznosti předmětů.
6.
 - a) Podmínkou pro pokračování ve studiu po ukončení druhého roku studia je úspěšné zakončení všech předmětů zařazených podle plánu do

1. ročníku a získání alespoň 95 kreditů ze zakončených předmětů od zahájení studia na FSI.
- b) Student, který splní tuto podmínku si do třetího roku studia zapíše povinně podle plánu
- všechny nezakončené předměty zařazené do 2. ročníku a
 - všechny předměty zařazené do 3. ročníku, pokud je již neabsolvoval (viz odst. 5 písm. c).
7. a) Podmínkou pro pokračování ve studiu po ukončení třetího roku studia je řádné zakončení všech předmětů zařazených podle plánu do 2. ročníku a získání alespoň 140 kreditů ze zakončených předmětů od zahájení studia na FSI.
- b) Pokud student splnil tyto podmínky, avšak nezískal alespoň 180 kreditů, zapíše si podle plánu do čtvrtého roku svého studia všechny nezakončené předměty zařazené do 3. ročníku.
8. Pokud děkan nestanoví jinak, student v prvním roce studia si obvykle v dubnu daného akademického roku závazně zvolí některý ze studijních oborů. Pokud je zájem studentů o některý obor vyšší, než je kapacita oboru, probíhá výběr studentů. Hlavním kritériem výběru je úspěšnost při studiu. Detailní průběh a specifikaci výběru stanoví směrnice děkana.
9. Student, který získal 180 kreditů ve struktuře předmětů předepsané studijním plánem oborů pro 1. - 3. ročník, se může přihlásit ke státní závěrečné zkoušce.
10. Výběr povinně volitelných a volitelných (nepovinných) předmětů upravuje směrnice děkana.

Podmínky návaznosti předmětů

Pro studium vybraných předmětů mohou být stanoveny podmínky. Následující odstavce uvádí přehled těchto návazností ve tvaru: **název předmětu** a jeho zkratka – přehled podmínek, které musí být splněny **před** absolvováním tohoto předmětu. Tyto podmínky musí být splněny vždy, kdykoli student hodlá získat zápočet či složit zkoušku z uvedeného předmětu bez ohledu na to, zde tento předmět je pro něj povinný, povinně volitelný či nepovinný.

Angličtina III (4a3) – absolvování předmětu Angličtina II (3a2) nebo zařazení mezi studenty s pokročilou znalostí angličtiny (podle pokynů vedoucí katedry jazyků).

Němčina III (4n3) – absolvování předmětu Němčina II (3n2) nebo zařazení mezi studenty s pokročilou znalostí němčiny (podle pokynů vedoucí katedry jazyků).

Angličtina II (3a2) či (ca) – absolvování předmětu Angličtina I (2a1) či (ba1).

Podmínky pro řádné ukončení studia

Studium se řádně ukončuje absolvováním studia v příslušném studijním programu. Student studium absolvuje, pokud získá alespoň 180 kreditů v předepsané skladbě a vykoná státní závěrečnou zkoušku.

Státní závěrečná zkouška (dále jen SZZ) se koná před zkušební komisí pro SZZ. SZZ se skládá z obhajoby bakalářské práce a z odborné zkoušky. Při odborné zkoušce student musí prokázat kompletní vědomosti z problematiky studovaného oboru. Podmínkou pro konání SZZ je získání alespoň 180 kreditů v předepsané skladbě. Ke SZZ se student přihlašuje písemnou přihláškou, kterou podává prostřednictvím studijního oddělení děkanátu do termínu stanoveného časovým plánem běžného akademického roku.

SZZ se konají v termínech daných časovým plánem běžného akademického roku. O průběhu SZZ je veden protokol. Ten obsahuje průběh a hodnocení obhajoby bakalářské práce a odborné zkoušky, jakož i celkovou klasifikaci SZZ. Přílohou protokolu je posudek oponentů a hodnocení vedoucího bakalářské práce. Formu protokolu stanoví směrnice rektora.

Udělovaný akademický titul

Absolventům studia v bakalářském studijním programu Strojírenství se uděluje akademický titul „bakalář“ ve zkratce „Bc.“ uváděný před jménem.

Návaznost na další typy studijních programů

Absolventům studia v bakalářském studijním programu Strojírenství v profesních oborech je umožněno pokračování v tříletém navazujícím magisterském studijním programu Strojní inženýrství.

Absolventům studia v bakalářském studijním programu Strojírenství v obecných oborech je umožněno pokračování ve dvouletém navazujícím magisterském studijním programu Strojní inženýrství.

Studijní plány oborů

Studijní plán oboru BS stanovuje časovou a obsahovou posloupnost studijních předmětů v prezenční a kombinované formě studia při jeho standardní délce a způsob ověřování studijních výsledků. Předměty jsou sestaveny do ročníků a semestrů. Následující studijní plán oboru „Strojírenství“ uvádí předměty 1. ročníku. Tento studijní plán oboru je společný pro všechny **profesní** studijní obory, které lze studovat v BS na FSI.

Vysvětlivky ke studijním plánům oborů

Podrobné informace o předmětech jsou uvedeny na internetové adrese

<http://gis.ro.vutbr.cz>

- ¹⁾ PK - počet kreditů. PK přiřazený předmětu \geq týdennímu počtu hodin výuky předmětu.
- ²⁾³⁾ ZS - zimní semestr, LS - letní semestr
rozsah je uváděn ve zlomku počet hodin přednášek/počet hodin cvičení týdně
ukončení předmětu **z** - zápočet, **kl** - klasifikovaný zápočet, **zk** - zkouška
- ⁴⁾ KC - kód cvičení – vysvětluje Směrnice děkana č. 1/99 (v závorce počet týdnů výuky)
- ⁵⁾ Student si může vybrat z uvedené nabídky podle vlastního zájmu. Způsob přihlašování se a zápisu volitelných (nepovinných) předmětů určuje Směrnice děkana č. 6/99.
- ⁶⁾ Postup při výběru povinné volitelných předmětů stanovuje Směrnice děkana č. 5/99.
- ⁷⁾ Student povinně volí jeden jazyk z uvedené nabídky. Výjimku z této nabídky může povolit děkan.
- ⁸⁾ Studenti, kteří hodlají ve 2. ročníku studovat obor Letecký provoz zapisují v ZS prvního ročníku předmět Angličtina II a v LS prvního ročníku předmět Angličtina III z Magisterského studijního programu.
- ⁹⁾ Ke konci 2. semestru je předepsána talentová zkouška pro zařazení do oboru Průmyslový design ve strojírenství, které se mohou zúčastnit studenti obecného oboru Strojní inženýrství. Ke zvládnutí talentové zkoušky se doporučuje studium uvedených předmětů.

Strojírenství

BS, stupeň studia I, ročník 1

zkr.	název předmětu	PK 1)	rozsah výuky		KC 4)	zajišťuje	
			ZS ²⁾	LS ³⁾		ústav	garant
zimní semestr - povinné předměty							
1ch	Chemie	3	2/0 zk		–	3903	Dočekalová
1in	Informatika I	4	2/2 kl		C1(7) C2a(7)	3460	Březina
1kg	Konstruktivní geometrie	5	2/2 z,zk		C1	3210	Chvalinová
1m	Matematika I	9	4/4 z,zk		C1(9) C2a(5)	3210	Doupovec
1zk	Základy konstruování I	4	1/2 z,zk		C2a	3290	Šupák
<i>volitelné předměty (nepovinné)⁵⁾</i>							
0kd	Vybrané kapitoly z deskriptivní geometrie	0	2/0 z		–	3210	Chvalinová
0km	Vybrané kapitoly z matematiky	0	2/0 z		–	3210	Doupovec
0t1	Tělesná výchova 1Z	0	0/2 z		C1(12) C2b(2)	CESA	Lepková
0z1	Zimní sportovní kurz 1	0	30h z		C1	CESA	Lepková
letní semestr - povinné předměty							
bf	Fyzika	5		2/2 z,zk	C1(7) C2b(7)	3220	Doložilek
bm	Matematika II-B	5		2/2 z,zk	C1	3210	Novák
bma	Nauka o materiálu I	6		3/2 z,zk	C2b	3280	Věchet
btm	Technická mechanika I	5		2/2 z,zk	C1	3250	Pellant
bvt	Výrobní technologie I	2		0/2 kl	C3	3310	Dvořák
bzi	Zpracování informací	4		2/2 z	C2a	3460	Šeda
bzk	Základy konstruování II-B	4		2/2 kl	C2a	3290	Křupka
<i>povinně volitelné předměty (student povinně volí 1 jazyk)^{6), 7)}</i>							
ba1	Angličtina I ⁸⁾	0		0/3 z	C41	3520	Hrubá
bn1	Němčina I	0		0/3 z	C41	3520	Čornejová
<i>volitelné předměty (nepovinné)⁵⁾</i>							
0cd	CAD	0		0/2 z	C2a	3290	Brandejs
0kf	Vybrané kapitoly z fyziky	0		2/0 z	–	3220	Černý
0em	Ekonomika a management podniku	0		2/0 zk	–	FP	Jurová
0mg	Personální management	0		2/0 zk	–	FP	Pokorný
011	Letní sportovní kurz 1	0		30h z	C1	CESA	Lepková
0t2	Tělesná výchova 1L	0		0/2 z	C1(12) C2b(2)	CESA	Lepková

Studijní plány oborů BS

Obory studijního programu B2341 „Strojírenství“ včetně specializací a ústavy, které zajišťují výuku daného oboru:

Profesní obory:

Obor 23-07-7 <i>Zajišťuje:</i>	Strojírenská technologie Ústav strojírenské technologie
Obor 23-23-7 <i>Zajišťuje:</i>	Energetická a procesní zařízení Energetický ústav, Ústav procesního a ekologického inženýrství
Obor 23-24-7 <i>Zajišťuje:</i>	Stavba strojů a zařízení Ústav dopravní techniky, Ústav konstruování, Ústav výrobních strojů, systémů a robotiky
Obor 23-30-7 <i>Zajišťuje:</i>	Letecký provoz Profesionální pilot Letecký ústav
Obor 23-70-7 <i>Zajišťuje:</i>	Aplikovaná informatika a řízení Ústav automatizace a informatiky
Obor 39-42-7 <i>Zajišťuje:</i>	Materiálové inženýrství Ústav materiálového inženýrství

Obecný obor:

Obor 23-00-7 <i>Zajišťuje:</i>	Strojní inženýrství Všechny ústavy FSI
--	--

Strojírenská technologie

V průběhu studia získá student znalosti základních technologických procesů jako jsou slévání, kování, lisování, svařování, obrábění a dalších technologií zpracování materiálů. Získané základní znalosti jsou také směřovány do prohloubení praktických aplikací technologií s ohledem na jakost výrobků. Znalosti technologických procesů jsou doplněny znalostmi z mechanizace a automatizace výrobních procesů. Student je vzděláván i v základních ekonomických pohledech na technickou přípravu výroby a optimalizaci zvolené technologie. Získá základní znalosti marketingu a řízení firmy.

Pedagogický poradce: Doc. Ing. Pavel Rumíšek, CSc.

23–07–7 Strojírenská technologie

BS, stupeň studia I, ročník 2

zkr.	název předmětu	PK 1)	rozsah výuky		KC 4)	zajišťuje	
			ZS ²⁾	LS ³⁾		ústav	garant
zimní semestr - povinné předměty							
cel	Elektrotechnika a elektronika	4	2/2 z,zk		C2b(10) C3(4)	3350	Hammer
cpp	Pružnost a pevnost	6	3/2 z,zk		C1	3250	Vlk
cs1	Statistika a pravděpodobnost	4	2/1 z,zk		C2a	3210	Karpíšek
ct1	Technologie výroby I	6	3/3 z,zk		C2b	3310	Gajdoš
ctm	Technická mechanika II	5	2/2 z,zk		C1	3250	Pellant
cvt	Výrobní technologie II	2	0/2 kl		C3	3310	Humár
<i>povinně volitelné předměty (student povinně volí 1 jazyk)^{6), 7)}</i>							
ca	Angličtina II	4	0/3 z,zk		C41	3520	Hrubá
cn	Němčina II	4	0/3 z,zk		C41	3520	Čornejová
<i>volitelné předměty (nepovinné)⁵⁾</i>							
0t3	Tělesná výchova 2Z	0	0/2 z		C1(12) C2b(2)	CESA	Lepková
0z2	Zimní sportovní kurz 2	0	30h z		C1	CESA	Lepková
letní semestr - povinné předměty							
djm	Jakost a metrologie	5		2/2 z,zk	C2b	3310	Pernikář
dpp	Počítačová podpora technologie	6		2/2 kl	C2a	3310	Novotný
dr2	Ročníkový projekt I-tváření, svařování	5		0/3 kl	C2a	3310	Forejt
dr3	Ročníkový projekt II- obrábění	5		0/3 kl	C2a	3310	Pernikář
dt2	Technologie výroby II	7		3/3 z,zk	C2b	3310	Piška
<i>povinně volitelné předměty (student volí 1 předmět)⁶⁾</i>							
dst	Energetické stroje	5		2/2 z,zk	C1	3300	Fiedler
dzm	Zkoušení materiálů a výrobků	5		2/2 z,zk	C2b	3280	Věchet
<i>volitelné předměty (nepovinné)⁵⁾</i>							
012	Letní sportovní kurz 2	0		30h z	C1	CESA	Lepková
0t4	Tělesná výchova 2L	0		0/2 z	C1(12) C2b(2)	CESA	Lepková

23–07–7 Strojírenská technologie

BS, stupeň studia I, ročník 3

zkr.	název předmětu	PK ¹⁾	rozsah výuky		KC ⁴⁾	zajišťuje	
			ZS ²⁾	LS ³⁾		ústav	garant
zimní semestr - povinné předměty							
esv	Speciální technologie výroby	7	3/3 z,zk		C2b	3310	Novotný
et1	Technologie montáže	4	2/0 zk		–	3310	Humár
etm	Technologické projekty a manipulace s materiálem	7	3/3 z,zk		C2a	3310	Rumíšek
etr	Technologické procesy	7	3/3 z,zk		C2b	3310	Zemčík
<i>povinně volitelné předměty (student volí 1 předmět)⁶⁾</i>							
eac	Aplikace CAD/CAM v technol. obrábění I	5	2/2 z,zk		C2a	3310	Chladil
emi	Mikroekonomie	5	2/2 z,zk		C1	3310	Keřkovský
ezt	Základy tepel. zpracování a PŮ	5	2/2 z,zk		C2b	3310	Ambrož
<i>volitelné předměty (nepovinné)⁵⁾</i>							
0t5	Tělesná výchova 3Z	0	0/2 z		C1(12) C2b(2)	CESA	Lepková
0z3	Zimní sportovní kurz 3	0	30h z		C1	CESA	Lepková
letní semestr - povinné předměty							
fmc	Mechanizace a automatizace	7		2/2 z,zk	C2b	3310	Rumíšek
fpn	Přípravky a nástroje	7		3/3 z,zk	C2a	3310	Novotný
fvz	Výrobní stroje a zařízení	7		3/3 z,zk	C2b	3310	Novotný
fzr	Závěrečný projekt	4		0/4 kl	C2a	3310	Forejt
<i>povinně volitelné předměty (student volí 1 předmět)⁶⁾</i>							
fac	Aplikace CAD/CAM v technol. obrábění II	5		2/2 z,zk	C2a	3310	Chladil
fma	Marketing	5		2/2 z,zk	C1	3310	Chalupský
fsm	Svařitelnost materiálu	5		2/2 z,zk	C2b	3310	Ambrož
<i>volitelné předměty (nepovinné)⁵⁾</i>							
013	Letní sportovní kurz 3	0		30h z	C1	CESA	Lepková
0t6	Tělesná výchova 3L	0		0/2 z	C1(12) C2b(2)	CESA	Lepková

Energetická a procesní zařízení

Studium je zaměřeno na zvládnutí obecných teoretických základů strojního inženýrství. V návaznosti na teoretický základ jsou studenti hlouběji seznamováni se základy tepelných a jaderných energetických zařízení, základy procesního inženýrství v oblasti chemické, potravinářské a spotřební.

Absolventi mohou nalézt uplatnění jak v energetických, tak i v chemických a potravinářských podnicích, a to ve funkcích provozních techniků, energetiků a konstruktérů.

Pedagogický poradce: Doc. Ing. Jan Fiedler, Ph.D.

23–23–7 Energetická a procesní zařízení

BS, stupeň studia I, ročník 2

zkr.	název předmětu	PK 1)	rozsah výuky		KC 4)	zajišťuje	
			ZS ²⁾	LS ³⁾		ústav	garant
zimní semestr - povinné předměty							
ccs	Části a mechanismy strojů	5	2/2 kl		C2a	3290	Klímeš
ce1	Elektrotechnika a elektronika	4	2/2 z,zk		C2b(10) C3(4)	3350	Hammer
cpp	Pružnost a pevnost	6	3/2 z,zk		C1	3250	Vlk
cs1	Statistika a pravděpodobnost	4	2/1 z,zk		C2a	3210	Karpíšek
ctm	Technická mechanika II	5	2/2 z,zk		C1	3250	Pellant
ctv	Technologie výroby I	6	3/2 z,zk		C2b	3310	Gajdoš
<i>povinně volitelné předměty (student povinně volí 1 jazyk)^{6), 7)}</i>							
ca	Angličtina II	4	0/3 z,zk		C41	3520	Hrubá
cn	Němčina II	4	0/3 z,zk		C41	3520	Čornejová
<i>volitelné předměty (nepovinné)⁵⁾</i>							
Ot3	Tělesná výchova 2Z	0	0/2 z		C1(12) C2b(2)	CESA	Lepková
Oz2	Zimní sportovní kurz 2	0	30h z		C1	CESA	Lepková
letní semestr - povinné předměty							
dhp	Hydraulické pochody	7		4/2 z,zk	C1	3360	Medek
dtp	Tepelné pochody	8		4/3 z,zk	C1	3300	Ochrana
dtv	Technologie výroby II	6		3/2 z,zk	C2b	3310	Píška
dzc	Základy chemické technologie	5		2/1 z,zk	C1	3360	Bébar
<i>povinně volitelné předměty (student volí 1 předmět)⁶⁾</i>							
den	Energetika a společnost	4		2/0 kl	–	3300	Fiedler
dle	Legislativa v energetice	4		2/0 kl	–	3300	Ochrana
<i>volitelné předměty (nepovinné)⁵⁾</i>							
O12	Letní sportovní kurz 2	0		30h z	C1	CESA	Lepková
Ot4	Tělesná výchova 2L	0		0/2 z	C1(12) C2b(2)	CESA	Lepková

23–23–7 Energetická a procesní zařízení

BS, stupeň studia I, ročník 3

zkr.	název předmětu	PK 1)	rozsah výuky		KC 4)	zajišťuje	
			ZS ²⁾	LS ³⁾		ústav	garant
zimní semestr - povinné předměty							
eje	Jaderná energetika	6	3/2 z,zk		C1	3300	Matal
ezd	Zdroje a přeměna energií	7	4/2 z,zk		C1	3300	Fiedler
eze	Základy energetického inženýrství	7	4/3 z,zk		C1	3300	Kadrnožka
ezp	Základy procesního inženýrství	7	3/2 z,zk		C1	3360	Jícha
volitelné předměty (nepovinné)⁵⁾							
0t5	Tělesná výchova 3Z	0	0/2 z		C1(12) C2b(2)	CESA	Lepková
0z3	Zimní sportovní kurz 3	0	30h z		C1	CESA	Lepková
erv	Řízení výroby	0	2/2 z,zk		C1	3300	Jurová
letní semestr - povinné předměty							
fmr	Měření a řízení	4		2/0 z	–	3300	Skála
foz	Ochrana životního prostředí	5		3/1 z,zk	C1	3300	Skála
fsc	Stavba a provoz chemických zařízení	7		4/2 z,zk	C1	3360	Kohoutek
fse	Stavba a provoz energetických zařízení	7		4/2 z,zk	C1	3300	Ochrana
fve	Výroba, rozvod a užití elektrické energie	5		2/1 z,zk	C2b	3350	Hammer
fzp	Závěrečný projekt	5		0/4 kl	C2a	3300	Fiedler
volitelné předměty (nepovinné)⁵⁾							
0l3	Letní sportovní kurz 3	0		30h z	C1	CESA	Lepková
0t6	Tělesná výchova 3L	0		0/2 z	C1(12) C2b(2)	CESA	Lepková

Stavba strojů a zařízení

V rámci studia tohoto oboru jsou studenti seznámeni jak s teoretickými základy oboru stavby strojů (mechanika, fyzika, atd.), tak také s postupy jejich hospodárného dimenzování včetně využití poznatků z oblasti počítačového navrhování strojních konstrukcí. V závěru studia se posluchači věnují užšímu zaměření studovaného oboru - a to na oblast dopravní a manipulační techniky (automobily, dopravní a manipulační zařízení) nebo na stavbu výrobních strojů.

Absolventi jsou schopni své znalosti uplatnit jak při navrhování strojů a zařízení oboru všeobecného strojírenství včetně experimentálního výzkumu, tak také při jejich provozu. Mohou zastávat funkce konstruktérů, pracovníků zkušeben a provozních pracovníků.

Pedagogický poradce: Doc. Ing. Miroslav Škopán, CSc.

23–24–7 Stavba strojů a zařízení

BS, stupeň studia I, ročník 2

zkr.	název předmětu	PK 1)	rozsah výuky		KC 4)	zajišťuje	
			ZS ²⁾	LS ³⁾		ústav	garant
zimní semestr - povinné předměty							
cel	Elektrotechnika a elektronika	4	2/2 z,zk		C2b(10) C3(4)	3350	Hammer
ckc	Konstruování a CAD	5	2/2 kl		C2a	3290	Křupka
cpp	Pružnost a pevnost	6	3/2 z,zk		C1	3250	Vlk
cs1	Statistika a pravděpodobnost	4	2/1 z,zk		C2a	3210	Karpíšek
ctm	Technická mechanika II	5	2/2 z,zk		C1	3250	Pellant
ctv	Technologie výroby I	6	3/2 z,zk		C2b	3310	Gajdoš
<i>povinné volitelné předměty (student povinně volí 1 jazyk) ⁶⁾, ⁷⁾</i>							
ca	Angličtina II	4	0/3 z,zk		C41	3520	Hrubá
cn	Němčina II	4	0/3 z,zk		C41	3520	Čornejová
<i>volitelné předměty (nepovinné)⁵⁾</i>							
0t3	Tělesná výchova 2Z	0	0/2 z		C1(12) C2b(2)	CESA	Lepková
0z2	Zimní sportovní kurz 2	0	30h z		C1	CESA	Lepková
0vt	Výrobní technologie II	0	0/2 kl		C3	3310	Humár
letní semestr - povinné předměty							
dhy	Hydromechanika	7		3/2 z,zk	C1	3300	Debreczeni
dld	Logistika dopravy a manipulace	6		2/2 z,zk	C2a	3370	Mynář
dte	Termomechanika	7		3/2 z,zk	C1	3300	Janotková
dtv	Technologie výroby II	6		3/2 z,zk	C2b	3310	Píška
dza	Základy automatizace a regulace	4		2/2 z,zk	C1	3460	Švarc
<i>volitelné předměty (nepovinné)⁵⁾</i>							
0l2	Letní sportovní kurz 2	0		30h z	C1	CESA	Lepková
0t4	Tělesná výchova 2L	0		0/2 z	C1(12) C2b(2)	CESA	Lepková

23–24–7 Stavba strojů a zařízení

BS, stupeň studia I, ročník 3

zkr.	název předmětu	PK 1)	rozsah výuky		KC 4)	zajišťuje	
			ZS ²⁾	LS ³⁾		ústav	garant
zimní semestr - povinné předměty							
ecs	Části a mechanismy strojů	8	4/3 z,zk		C2a	3290	Mazůrek
edo	Dopravní a manipulační zařízení	5	2/2 z,zk		C1	3370	Mynář
epo	Motory a pohony	7	3/2 z,zk		C1(6) C2b(5)	3370	Hofmann
erp	Ročníkový projekt I	5	0/4 kl		C2a	3290	Mazůrek
eta	Technická měření	5	2/2 z,zk		C2b	3310	Pernikář
<i>volitelné předměty (nepovinné)⁵⁾</i>							
0t5	Tělesná výchova 3Z	0	0/2 z		C1(12) C2b(2)	CESA	Lepková
0z3	Zimní sportovní kurz 3	0	30h z		C1	CESA	Lepková
letní semestr - povinné předměty							
fau	Automobily	5		3/1 z,zk	C1	3370	Vlk
fcm	Části a mechanismy strojů II	6		3/2 z,zk	C2a	3290	Mazůrek
f1e	Letadla	5		2/2 z,zk	C1	3420	Píštěk
frp	Ročníkový projekt II	4		0/4 kl	C2a	3370	Škopán
fvy	Výrobní stroje a zařízení	5		2/1 z,zk	C1	3300	Haluza
<i>povinně volitelné předměty (student volí 1 předmět)⁶⁾</i>							
fhy	Hydraulické stroje	5		2/2 z,zk	C1	3300	Haluza
frm	Roboty a manipulátory	5		2/2 z,zk	C1	3350	Kolíbal
<i>volitelné předměty (nepovinné)⁵⁾</i>							
013	Letní sportovní kurz 3	0		30h z	C1	CESA	Lepková
0t6	Tělesná výchova 3L	0		0/2 z	C1(12) C2b(2)	CESA	Lepková

Letecký provoz

Studium je primárně zaměřeno na výchovu vysokoškolsky vzdělaných profesionálních pilotů pro naše provozovatele letecké dopravy a ostatních druhů leteckých prací, pro jejichž výkon je nutný některý z vyšších typů průkazů způsobilosti profesionálního pilota s odpovídajícími kvalifikacemi. Náplň studia vychází z kvalifikačních požadavků, které jsou nově vytvářeny a sjednocovány pro státy EU a jsou zakotveny v předpisech pro způsobilost létajícího personálu JAR-FCL 1.

Na teoretické a všeobecně technické disciplíny základního vysokoškolského studia soustředěné do 1. ročníku navazuje v dalších dvou ročnících v převážné části studium vysoce speciálních, praktičtější zaměřených disciplin nezbytných pro výkon funkce profesionálního pilota. Kromě teoretické přípravy pilotů v rámci vysokoškolského studia je součástí učebních plánů také praktický pilotní výcvik, který si však student hraje v plné výši sám, resp. se spoluúčastí potenciálního zaměstnavatele nebo sponzora. Praktická část studia probíhá mimo VUT ve spolupráci s jinou leteckou školou, která má k této činnosti osvědčení Úřadu pro civilní letectví. Studium je ukončeno vykonáním závěrečných teoretických a praktických pilotních zkoušek. Standardně se předpokládá, že absolvent získá průkaz způsobilosti obchodního pilota (CPL) s kvalifikací létání podle přístrojů (IFR).

Pedagogický poradce: Doc. Ing. Vladimír Daněk, CSC.

23–30–7 Letecký provoz
BS, stupeň studia I, ročník 2
specializace **01** – Profesionální pilot

zkr.	název předmětu	PK 1)	rozsah výuky		KC 4)	zajišťuje	
			ZS ²⁾	LS ³⁾		ústav	garant
zimní semestr - povinné předměty							
ce1	Elektrotechnika a elektronika	4	2/2 z,zk		C2b(10) C3(4)	3350	Hammer
cla	Angličtina v letectví	3	1/1 z		C41	3520	Kudličková
elv	Letecké pohonné jednotky	6	4/1 z,zk		C1	3420	Imriš
cl d	Letecký zákon a předpisy	3	3/0 z,zk		–	3420	Chlebek
cl1	Pravidla létání a letový provoz	3	3/0 z,zk		–	3420	Míková
ele	Letiště	2	2/0 z		–	3420	Janík
cks	Konstrukce a systémy le- tadel I	4	3/1 z		C1	3420	Píštěk
ctm	Technická mechanika II	5	2/2 z,zk		C1	3250	Pellant
<i>volitelné předměty (nepovinné)⁵⁾</i>							
Ot3	Tělesná výchova 2Z	0	0/2 z		C1(12) C2b(2)	CESA	Lepková
Oz2	Zimní sportovní kurz 2	0	30h z		C1	CESA	Lepková
Op1	Teoretická příprava PPL-I	0	1/2 z		C1	3420	Daněk
letní semestr - povinné předměty							
dla	Angličtina v letectví	3		1/1 z,zk	C41	3520	Kudličková
d11	Letecké palubní přístroje	4		3/1 z,zk	C1	3420	Sýkora
d1m	Letecká meteorologie	6		4/2 z,zk	C1	3420	Krška
d1g	Obecná navigace	6		4/2 z,zk	C1	3420	Imriš
d1f	Spojení a letecká frazologie	3		2/1 kl	C1	3420	Veselý
dks	Konstrukce a systémy le- tadel II	3		2/1 z,zk	C1	3420	Píštěk
drn	Radionavigace I	5		3/2 z	C1	3420	Abraham
<i>volitelné předměty (nepovinné)⁵⁾</i>							
O12	Letní sportovní kurz 2	0		30h z	C1	CESA	Lepková
Ot4	Tělesná výchova 2L	0		0/2 z	C1(12) C2b(2)	CESA	Lepková
Op2	Teoretická příprava PPL-II	0		1/2 z	C1	3420	Daněk

23–30–7 Letecký provoz
BS, stupeň studia I, ročník 3
 specializace **01** – Profesionální pilot

zkr.	název předmětu	PK 1)	rozsah výuky		KC 4)	zajišťuje	
			ZS ²⁾	LS ³⁾		ústav	garant
zimní semestr - povinné předměty							
e1b	Palubní soustavy letadel	7	5/1 z,zk		C1	3420	Sýkora
e1e	Letiště	2	2/0 z		–	3420	Janík
e1i	Provozní postupy	6	4/1 z,zk		C1	3420	Matyáš
e1k	Praktický výcvik v létání	3	0/5 z		C2b	3420	Daněk
	II						
e1n	Anglická letecká frazeologie	3	1/1 z,zk		C41	3420	Raudenský
e1v	Letecké pohonné jednotky	6	4/1 z,zk		C1	3420	Imriš
volitelné předměty (nepovinné)⁵⁾							
0t5	Tělesná výchova 3Z	0	0/2 z		C1(12) C2b(2)	CESA	Lepková
0z3	Zimní sportovní kurz 3	0	30h z		C1	CESA	Lepková
letní semestr - povinné předměty							
f1k	Praktický výcvik v létání III	8		0/8 z	C2b	3420	Daněk
f1p	Plánování a provedení letu	10		4/3 z,zk	C1	3420	Imriš
f1r	Radionavigace	15		8/3 z,zk	C1	3420	Abraham
volitelné předměty (nepovinné)⁵⁾							
013	Letní sportovní kurz 3	0		30h z	C1	CESA	Lepková
0t6	Tělesná výchova 3L	0		0/2 z	C1(12) C2b(2)	CESA	Lepková

Aplikovaná informatika a řízení

Hlavní náplň oboru tvoří předměty související s informačními technologiemi a automatizací. Cílem je zejména dokonalé praktické zvládnutí práce s výpočetní a řídicí technikou. V části informatické je důraz kladen na aplikace výpočetní techniky, jako jsou databázové systémy, systémy CAD/CAM, zpracování textů a tabulkové kalkulace, navrhování, provoz a správa počítačových sítí a telekomunikace. Těžiště oblasti automatizace a řízení je zaměřeno na moderní technické prostředky automatizace včetně neprůmyslových automatizačních a zabezpečovacích systémů. Vedle uvedených oblastí se studenti seznámí také se základy disciplin potřebných pro podnikatelskou a manažerskou činnost.

Absolventi mají široké možnosti uplatnění plynoucí z potřeby zavádění informačních technologií a automatizace činností ve všech oblastech hospodářství v průmyslových i neprůmyslových odvětvích a státní správě. Absolventi mohou pracovat např. jako správci počítačových sítí, provozní technici nebo projektanti.

Pedagogický poradce: Doc. Ing. Ivan Švarc, CSc.

23–70–7 Aplikovaná informatika a řízení BS, stupeň studia I, ročník 2

zkr.	název předmětu	PK 1)	rozsah výuky		KC 4)	zajišťuje	
			ZS ²⁾	LS ³⁾		ústav	garant
zimní semestr - povinné předměty							
car	Automatizace a regulace	6	3/2 z,zk		C1(7) C2b(7)	3460	Švarc
ccs	Části a mechanismy strojů	5	2/2 kl		C2a	3290	Klimeš
cel	Elektrotechnika a elektronika	4	2/2 z,zk		C2b(10) C3(4)	3350	Hammer
cpt	Prostředky automatického řízení tekutinové	5	2/2 z,zk		C2b	3460	Haluza
cs1	Statistika a pravděpodobnost	4	2/1 z,zk		C2a	3210	Karpíšek
ctm	Technická mechanika II	5	2/2 z,zk		C1	3250	Pellant
<i>povinně volitelné předměty (student povinně volí 1 jazyk⁶⁾, ⁷⁾</i>							
ca	Angličtina II	4	0/3 z,zk		C41	3520	Hrubá
cn	Němčina II	4	0/3 z,zk		C41	3520	Čornejová
<i>volitelné předměty (nepovinné)⁵⁾</i>							
0t3	Tělesná výchova 2Z	0	0/2 z		C1(12) C2b(2)	CESA	Lepková
0z2	Zimní sportovní kurz 2	0	30h z		C1	CESA	Lepková
letní semestr - povinné předměty							
dpo	Počítačová podpora technologie	3		0/2 kl	C2a	3310	Novotný
din	Informační systémy	5		2/2 z,zk	C2a	3460	Ošmera
dpa	Prostředky automatického řízení elektrické	5		2/2 z,zk	C2b	3460	Němec
dph	Počítačový hardware	5		2/2 z,zk	C2a	3460	Ošmera
dpt	Programovací techniky	5		2/2 z,zk	C2a	3460	Březina
dsi	Počítačové sítě	5		2/2 z,zk	C2a	3460	Roupec
dtx	Textové a tabulkové procesory	3		0/2 kl	C2a	3460	Řezanina
<i>volitelné předměty (nepovinné)⁵⁾</i>							
012	Letní sportovní kurz 2	0		30h z	C1	CESA	Lepková
0t4	Tělesná výchova 2L	0		0/2 z	C1(12) C2b(2)	CESA	Lepková
vu0	Praxe účetnictví	0		2/2 z	C1	3460	Pavlíková

23–70–7 Aplikovaná informatika a řízení BS, stupeň studia I, ročník 3

zkr.	název předmětu	PK ¹⁾	rozsah výuky		KC ⁴⁾	zajišťuje	
			ZS ²⁾	LS ³⁾		ústav	garant
zimní semestr - povinné předměty							
edb	Databázové systémy	5	2/2 z,zk		C2a	3460	Šeda
elr	Logické řízení a progr. automaty	5	2/2 z,zk		C2a	3460	Němec
etc	Technická měření	6	3/2 z,zk		C1(6) C2b(5)	3460	Vdoleček
ets	Týmový semestrální projekt	4	1/2 kl		C2a	3460	Březina
ezc	Základy CAD/CAM	5	1/3 kl		C2a	3350	Simeonov
<i>povinně volitelné předměty (student volí 1 předmět)⁶⁾</i>							
fpt	Počítače a telekomunikace	5	2/2 z,zk		C2a	3460	Řezanina
fsi	Simulace systémů	5	2/2 z,zk		C2a	3460	Šťastný
<i>volitelné předměty (nepovinné)⁵⁾</i>							
Ot5	Tělesná výchova 3Z	0	0/2 z		C1(12) C2b(2)	CESA	Lepková
Oz3	Zimní sportovní kurz 3	0	30h z		C1	CESA	Lepková
ve0	Bezpečnost práce v elektrotechnice	0	2/2 z,zk		C1	3350	Singule
letní semestr - povinné předměty							
foa	Operační a systémová analýza	6		3/2 z,zk	C1(5) C2a(5)	3460	Klapka
fps	Projektování řídicích systémů	5		2/2 z,zk	C1(5) C2a(5)	3460	Lacko
fsd	Spolehlivost a diagnostika	5		2/2 z,zk	C1(5) C2b(5)	3460	Vdoleček
fsy	Systémy CIM	5		2/2 z,zk	C1(5) C2a(5)	3460	Lacko
fza	Závěrečný projekt	4		0/3 kl	C2a	3460	Švarc
fzm	Základy managementu a marketingu	5		2/2 z,zk	C1	3460	Řezanina
<i>volitelné předměty (nepovinné)⁵⁾</i>							
O13	Letní sportovní kurz 3	0		30h z	C1	CESA	Lepková
Ot6	Tělesná výchova 3L	0		0/2 z	C1(12) C2b(2)	CESA	Lepková

Materiálové inženýrství

Studium je zaměřeno na řízení jakosti strojírenských polotovarů. Absolvent oboru materiálové inženýrství získá širší znalost technologie slévárenství, tváření, svařování a tepelného zpracování. Důraz je kladen na příčiny vzniku vad v průběhu technologických procesů a degradačních procesů ve strojírenských materiálech. Absolvent si dále prohloubí znalosti o moderních experimentálních a zkušebních metodách z oboru zkoušení mechanických a technologických vlastností, nedestruktivního zkoušení a provozní diagnostiky, strukturní a fázové analýzy, statického řízení jakosti a FMEA. Absolvent po závěrečných zkouškách získá osvědčení o speciální kvalifikaci pracovníka v oblasti nedestruktivního zkoušení výrobků.

Pedagogický poradce: Doc. Ing. Stanislav Věchet, CSc.

39–42–7 Materiálové inženýrství

BS, stupeň studia I, ročník 2

zkr.	název předmětu	PK ¹⁾	rozsah výuky		KC ⁴⁾	zajišťuje	
			ZS ²⁾	LS ³⁾		ústav	garant
zimní semestr - povinné předměty							
ce1	Elektrotechnika a elektronika	4	2/2 z,zk		C2b(10) C3(4)	3350	Hammer
cma	Nauka o materiálu II	5	2/2 z,zk		C2b	3280	Věchet
cme	Metalurgie	6	3/2 z,zk		C2b	3280	Roučka
cs1	Statistika a pravděpodobnost	4	2/1 z,zk		C2a	3210	Karpišek
cte	Technická měření, metrologie	5	2/2 z,zk		C2b	3280	Čech
ctm	Technická mechanika II	5	2/2 z,zk		C1	3250	Pellant
<i>povinně volitelné předměty (student povinně volí 1 jazyk)^{6), 7)}</i>							
ca	Angličtina II	4	0/3 z,zk		C41	3520	Hrubá
cn	Němčina II	4	0/3 z,zk		C41	3520	Čornejová
<i>volitelné předměty (nepovinné)⁵⁾</i>							
Ot3	Tělesná výchova 2Z	0	0/2 z		C1(12) C2b(2)	CESA	Lepková
Oz2	Zimní sportovní kurz 2	0	30h z		C1	CESA	Lepková
letní semestr - povinné předměty							
ddz	Databázové a informační zdroje	2		0/2 z	C2a	3280	Šandera
dsm	Strojírenské materiály	5		2/2 z,zk	C2b	3280	Podrábský
dtā	Technologie tváření a svařování	5		2/2 z,zk	C2b	3310	Ambrož
dtk	Technologičnost konstrukce strojírenských polotovarů	4		2/1 z,zk	C1	3310	Gajdoš
dt1	Technologie slévárnství	5		2/2 z,zk	C2b	3280	Horáček
dto	Technologie obrábění	5		2/1 z,zk	C2b	3310	Prokop
dtz	Technologie tepelného zpracování	5		2/2 z,zk	C2b	3280	Kouřil
<i>volitelné předměty (nepovinné)⁵⁾</i>							
O12	Letní sportovní kurz 2	0		30h z	C1	CESA	Lepková
Ot4	Tělesná výchova 2L	0		0/2 z	C1(12) C2b(2)	CESA	Lepková

39–42–7 Materiálové inženýrství

BS, stupeň studia I, ročník 3

zkr.	název předmětu	PK 1)	rozsah výuky		KC 4)	zajišťuje	
			ZS ²⁾	LS ³⁾		ústav	garant
zimní semestr - povinné předměty							
ede	Degrad.procesy ve stro- jírenských materiálech	6	3/2 z,zk		C1	3280	Foret
emv	Mechanické vlastnosti a jejich zkoušení	5	2/2 z,zk		C2b	3280	Věchet
enz	Nedestruktivní zkoušení a provozní diagnostika I	7	3/3 z,zk		C2b	3280	Ptáček
esf	Strukturální a fázová ana- lýza I	5	2/2 z,zk		C2b	3280	Švejcar
esj	Statistické řízení jakosti a FMEA I	5	2/2 z,zk		C2b	3280	Čech
ez2	Závěrečný projekt I	5	0/3 z		C2b	3280	Věchet
<i>volitelné předměty (nepovinné)⁵⁾</i>							
0t5	Tělesná výchova 3Z	0	0/2 z		C1(12) C2b(2)	CESA	Lepková
0z3	Zimní sportovní kurz 3	0	30h z		C1	CESA	Lepková
letní semestr - povinné předměty							
fmv	Mechanické vlastnosti a jejich zkou- šení II	5		2/2 z,zk	C2b	3280	Věchet
fnz	Nedestruktivní zkoušení a prov.diagnostika II	7		3/3 z,zk	C2b	3280	Ptáček
fsf	Strukturální a fázová ana- lýza II	5		2/2 z,zk	C2b	3280	Švejcar
fsj	Statistické řízení jakosti a FMEA II	5		2/2 z,zk	C2b	3280	Čech
fz4	Závěrečný projekt II	5		0/3 kl	C2b	3280	Věchet
<i>volitelné předměty (nepovinné)⁵⁾</i>							
0l3	Letní sportovní kurz 3	0		30h z	C1	CESA	Lepková
0t6	Tělesná výchova 3L	0		0/2 z	C1(12) C2b(2)	CESA	Lepková

Strojní inženýrství

Studijní obor Strojní inženýrství je zaměřen především na přípravu ke studiu na vyšším (magisterském) stupni vysokoškolského vzdělání. Struktura předmětů je zvolena tak, že v průběhu studia lze získat hluboké teoretické znalosti v oblasti konstrukce strojů a také dovednosti, které mohou být uplatněny v praxi.

Absolvent tohoto studijního programu získá široký vědní základ pro konstrukci strojů, který mu umožní pokračovat v oborovém studiu v některém magisterském studijním programu z oblasti strojního inženýrství. Získané praktické dovednosti může absolvent uplatnit v technických funkcích ve vývojových a konstrukčních kancelářích strojírenských podniků, ve službách a obchodu.

Pedagogický poradce: Doc. RNDr. Miroslav Doupovec, CSc.

23–00–7 Strojní inženýrství

BS, stupeň studia I, ročník 1

zkr.	název předmětu	PK 1)	rozsah výuky		KC 4)	zajišťuje	
			ZS ²⁾	LS ³⁾		ústav	garant
zimní semestr - povinné předměty							
1ch	Chemie	3	2/0 zk		–	3903	Dočekalová
1in	Informatika I	4	2/2 kl		C1(7) C2a(7)	3460	Březina
1kg	Konstruktivní geometrie	5	2/2 z,zk		C1	3210	Chvalinová
1m	Matematika I	9	4/4 z,zk		C1(9) C2a(5)	3210	Doupovec
1zk	Základy konstruování I	4	1/2 z,zk		C2a	3290	Šupák
<i>volitelné předměty (nepovinné)⁵⁾</i>							
0kd	Vybrané kapitoly z deskriptivní geometrie	0	2/0 z		–	3210	Chvalinová
0km	Vybrané kapitoly z matematiky	0	2/0 z		–	3210	Doupovec
0t1	Tělesná výchova 1Z	0	0/2 z		C1(12) C2b(2)	CESA	Lepková
0z1	Zimní sportovní kurz 1	0	30h z		C1	CESA	Lepková
letní semestr - povinné předměty							
2f	Fyzika I	7		3/3 z,zk	C1(7) C2b(7)	3220	Liška
2m	Matematika II	8		3/4 z,zk	C1(9) C2a(5)	3210	Doupovec
2ma	Nauka o materiálu I	6		3/2 z,zk	C2b	3280	Podrábský
2nu	Numerické metody I	4		1/2 z,zk	C2a	3210	Čermák
2pg	Počítačová geometrie a grafika	2		0/2 kl	C2a	3210	Martíšek
2vt	Výrobní technologie I	2		0/2 kl	C3	3310	Dvořák
2zk	Základy konstruování II	2		0/2 kl	C2a	3290	Křupka
<i>povinné volitelné předměty (student povinně volí 1 jazyk)^{6), 7)}</i>							
2a1	Angličtina I	0		0/3 z	C41	3520	Hrubá
2n1	Němčina I	0		0/3 z	C41	3520	Čornejová
<i>volitelné předměty (nepovinné)⁵⁾</i>							
0d1	Základy designu I. ⁹⁾	0		1/2 z	C2b	3290	Rajlich
0k1	Kresba a modelování I. ⁹⁾	0		0/3 z	C2b	3290	Rajlich
0em	Ekonomika a management podniku	0		2/0 zk	–	FP	Jurová
0mg	Personální management	0		2/0 zk	–	FP	Pokorný
0kf	Vybrané kapitoly z fyziky	0		2/0 z	–	3220	Černý
011	Letní sportovní kurz 1	0		30h z	C1	CESA	Lepková
0t2	Tělesná výchova 1L	0		0/2 z	C1(12) C2b(2)	CESA	Lepková

23-00-7 Strojní inženýrství

BS, stupeň studia I, ročník 2

zkr.	název předmětu	PK 1)	rozsah výuky		KC 4)	zajišťuje	
			ZS ²⁾	LS ³⁾		ústav	garant
zimní semestr - povinné předměty							
3cd	CAD	2	0/2 z		C2a	3290	Brandejs
3f	Fyzika II	9	3/4 z,zk		C1(7) C2b(7)	3220	Liška
3m	Matematika III	8	3/4 z,zk		C1(9) C2a(5)	3210	Čermák
3ma	Nauka o materiálu II	5	2/2 z,zk		C2b	3280	Podrábský
3st	Statika	6	2/2 z,zk		C1	3250	Suchánek
3vt	Výrobní technologie II	2	0/2 kl		C3	3310	Humár
<i>povinně volitelné předměty (student povinně volí 1 jazyk)^{6), 7)}</i>							
3a2	Angličtina II	0	0/3 z		C41	3520	Hrubá
3n2	Němčina II	0	0/3 z		C41	3520	Čornejová
<i>volitelné předměty (nepovinné)⁵⁾</i>							
0ms	Matematický software	0	1/2 z		C2a	3210	Dočkal
0mv	Matematické výpočty pomocí MAPLE	0	0/2 z		C2a	3210	Dočkal
0t3	Tělesná výchova 2Z	0	0/2 z		C1(12) C2b(2)	CESA	Lepková
0z2	Zimní sportovní kurz 2	0	30h z		C1	CESA	Lepková
letní semestr - povinné předměty							
4kc	Konstruování a CAD	3		0/2 kl	C2a	3290	Brandejs
4ki	Kinematika	5		2/2 z,zk	C1	3250	Příkryl
4m	Matematika IV	5		2/2 z,zk	C1	3210	Karpíšek
4pp	Pružnost a pevnost I	8		4/2 z,zk	C1	3250	Florian
4te	Technologie I	7		3/3 z,zk	C2b	3310	Prokop
<i>povinně volitelné předměty (student povinně volí 1 jazyk)^{6), 7)}</i>							
4a3	Angličtina III	4		0/3 z,zk	C41	3520	Hrubá
4n3	Němčina III	4		0/3 z,zk	C41	3520	Čornejová
<i>volitelné předměty (nepovinné)⁵⁾</i>							
0in	Informatika II	0		1/2 z	C2a	3460	Březina
012	Letní sportovní kurz 2	0		30h z	C1	CESA	Lepková
0pf	Počítačová fyzika	0		0/2 z	C2a	3220	Doložilek
0em	Ekonomika a management podniku	0		2/0 zk	-	FP	Jurová
0mg	Personální management	0		2/0 zk	-	FP	Pokorný
0ss	Statistický software	0		0/1 z	C2a	3210	Karpíšek
0t4	Tělesná výchova 2L	0		0/2 z	C1(12) C2b(2)	CESA	Lepková
0tp	Textové a tabulkové procesory	0		0/2 z	C2a	3460	Řezanina

23–00–7 Strojní inženýrství

BS, stupeň studia I, ročník 3

zkr.	název předmětu	PK 1)	rozsah výuky		KC 4)	zajišťuje	
			ZS ²⁾	LS ³⁾		ústav	garant
zimní semestr - povinné předměty							
5ck	Části a mechanismy strojů I	6	3/2 z,zk		C2a	3290	Šupák
5dt	Dynamika	5	2/2 z,zk		C1	3250	Příkryl
5te	Technologie II	5	2/2 z,zk		C2b	3310	Gajdoš
5hy	Hydromechanika	6	3/2 z,zk		C1(10) C2a(4)	3300	Debreczeni
<i>povinně volitelné předměty (student volí 1 předmět)⁶⁾</i>							
5pp	Pružnost a pevnost II	6	3/2 z,zk		C1(13) C2a(1)	3250	Petruška
5fm	Fyzika materiálů	6	3/2 z,zk		C2b	3280	Pacal
<i>volitelné předměty (nepovinné)⁵⁾</i>							
0a1	Angličtina 1	0	0/2 z		C41	3520	Hrubá
0n1	Němčina 1	0	0/2 z		C41	3520	Čornejová
0pm	Praktická metalografie	0	1/2 z		C2b	3280	Podrábský
0t5	Tělesná výchova 3Z	0	0/2 z		C1(12) C2b(2)	CESA	Lepková
0z3	Zimní sportovní kurz 3	0	30h z		C1	CESA	Lepková

23–00–7 Strojní inženýrství

BS, stupeň studia I, ročník 3

pokračování

zkr.	název předmětu	PK 1)	rozsah výuky		KC 4)	zajišťuje	
			ZS ²⁾	LS ³⁾		ústav	garant
letní semestr - povinné předměty							
5ee	Elektrotechnika a elektronika	6		3/2 z,zk	C2b(10) C3(4)	3350	Hammer
6aa	Automatizace	5		2/2 z,zk	C1(7) C2b(7)	3460	Švarc
6c2	Části a mechanismy strojů II	5		2/2 z,zk	C2a	3290	Šupák
6tt	Termomechanika	6		3/2 z,zk	C1(10) C2a(4)	3300	Kavička
<i>povinně volitelné předměty (student volí 1 předmět)⁶⁾</i>							
6ms	Mezní stavy materiálů	5		2/2 z,zk	C2b	3280	Vlach
6sm	Strojírenská metrologie	5		2/2 z,zk	C3	3280	Čech
<i>povinně volitelné předměty (student volí 1 předmět)⁶⁾</i>							
6t3	Technologie III	5		2/2 kl	C2b	3310	Gajdoš
6c3	Části a mechanismy strojů III	5		2/2 kl	C2a	3290	Šupák
<i>volitelné předměty (nepovinné)⁵⁾</i>							
0a2	Angličtina 2	0		0/2 z	C41	3520	Hrubá
0am	Aplikovaná matematika	0		2/1 z	C1	3210	Maroš
0em	Ekonomika a management podniku	0		2/0 zk	–	FP	Jurová
0mg	Personální management	0		2/0 zk	–	FP	Pokorný
0kp	Metoda konečných prvků a výpočetní systém ANSYS	0		2/1 z	C2a	3250	Petruška
013	Letní sportovní kurz 3	0		30h z	C1	CESA	Lepková
0n2	Němčina 2	0		0/2 z	C41	3520	Čornejová
0t6	Tělesná výchova 3L	0		0/2 z	C1(12) C2b(2)	CESA	Lepková

Studijní předpisy

Podle čl. 5 Statutu FSI se naše fakulta řídí **Studijním a zkušebním řádem VUT v Brně** a podle téhož článku naše fakulta přejímá **Disciplinární řád pro studenty VUT v Brně**. Stipendia jsou přidělována podle **Stipendijního řádu VUT v Brně**. Pro úplnou informovanost uživatele studijního programu jsou tyto dokumenty dále uvedeny v plném znění včetně **směrnic děkana** citovaných v tomto programu.

STUDIJNÍ A ZKUŠEBNÍ ŘÁD

Vysokého učení technického v Brně

Akademický senát Vysokého učení technického v Brně se podle § 9 odst. 1 písm. b) a § 17 odst. 1 písm. f) zákona č. 111/1998 Sb., o vysokých školách a o změně a doplnění dalších zákonů (zákon o vysokých školách), usnesl na tomto Studijním a zkušebním řádu Vysokého učení technického v Brně:

ČÁST PRVNÍ

ZÁKLADNÍ USTANOVENÍ

Článek 1

Úvodní ustanovení

- (1) Studijní a zkušební řád Vysokého učení technického v Brně (dále jen „VUT“) je podle § 17 odst. 1 písm. f) zákona č. 111/1998 Sb., o vysokých školách a o změně a doplnění dalších zákonů (zákon o vysokých školách), (dále jen „zákon“) vnitřním předpisem VUT a obsahuje pravidla pro studium v bakalářských, magisterských a doktorských studijních programech uskutečňovaných na VUT.
- (2) Pravidla upravující uskutečňování studijního programu obsahuje vnitřní norma VUT vydaná podle čl. 4 odst. 4 Statutu VUT, jež rovněž vymezí kmenovou fakultu, na níž jsou studenti bakalářského nebo magisterského studijního programu (dále jen „studenti“) nebo studenti doktorského studijního programu (dále jen „doktorandi“) zapsáni.

Článek 2

Akademický rok a časové členění studia

- (1) Akademický rok se člení na zimní a letní semestr.
- (2) V každém semestru je zpravidla 14 týdnů výuky a zpravidla 5 týdnů zkouškového období.
- (3) Výuka je organizována v prezenční formě studia zpravidla podle týdenních rozvrhů.
- (4) Pro výuku mohou být studenti rozděleni do přednáškových a studijních skupin. Způsob jejich vytváření stanoví směrnice fakulty.
- (5) Rektor každoročně spolu se stanovením začátku akademického roku stanoví začátek výuky.
- (6) Děkan následně vyhlásí časový plán akademického roku pro fakultu. Časový plán akademického roku stanovuje zejména:

- b) začátek a konec výuky, zkuškového období a prázdnin v jednotlivých semestrech,
- c) konečný termín pro vykonání zkoušek v akademickém roce,
- d) termíny pro kontrolu studia,
- e) období, v němž se konají státní zkoušky, a termíny pro podávání přihlášek ke státním zkouškám.

ČÁST DRUHÁ

USTANOVENÍ PRO STUDIUM V BAKALÁŘSKÝCH A MAGISTERSKÝCH STUDIJNÍCH PROGRAMECH

DÍL 1 *ORGANIZACE STUDIA*

Článek 3 Studijní plány

- (1) Základním výukovým modulem studijního plánu bakalářského nebo magisterského studijního programu je jednosemestrální studijní předmět (dále jen „předmět“).
- (2) Ucelená soustava předmětů tvoří blok předmětů.
- (3) Před zahájením uskutečňování studijního programu kmenová fakulta¹ zveřejní strukturovaný seznam předmětů, jejichž absolvování je nutnou podmínkou pro řádné ukončení daného studijního programu. Tento seznam je strukturován takto:
 - a) seskupuje předměty do semestrů a ročníků, případně stupňů studia,
 - b) vymezuje podmínky návaznosti předmětů,
 - c) vymezuje skupiny jednotlivých předmětů na povinné, povinně volitelné a volitelné.

Každý předmět uvedený v tomto seznamu má dokumentaci podle čl. 8. Takto strukturovaný seznam spolu s dokumentací předmětů tvoří studijní plán oboru studijního programu.

- (4) Studijní plán oboru studijního programu je základem pro vytváření studijního plánu studenta.
- (5) Ve výjimečných případech může děkan studentovi na jeho písemnou žádost udělit výjimku z obecných pravidel pro sestavování studijního plánu. Při zachování obsahové části studijního programu lze upravit průběh studia a termíny kontroly studia studentům, kteří chtějí absolvovat část studia na jiné vysoké škole, zejména v zahraničí, nebo si chtějí rozšířit své poznatky stáží

¹Čl. 4 odst. 4 písm. a) Statutu VUT.

nebo jinou podobnou aktivitou. Při rozhodování děkan přihlédně zejména k dosaženým studijním výsledkům studenta a charakteru plánovaných aktivit. Důvodem pro udělení výjimky mohou být i jiné závažné, zejména zdravotní důvody. Na postup při rozhodování v této věci se vztahuje § 68 zákona.

Článek 4

Rada studijního programu

- (1) Pro bakalářský a magisterský studijní program jmenuje děkan kmenové fakulty radu studijního programu. Úkolem rady je zejména:
 - a) sledovat a hodnotit studium příslušného studijního programu,
 - b) navrhopvat studijní plány oborů studijního programu, včetně obsahu státní závěrečné zkoušky, a změny ve struktuře předmětů,
 - c) navrhopvat složení zkušebních komisí pro státní závěrečné zkoušky,
 - d) projednávat témata diplomových nebo bakalářských prací.
- (2) Strukturu rady, její pravomoci, funkční období jejích členů a podrobnou náplň její činnosti stanoví děkan.

Článek 5

Kreditový systém

Pro kvantifikované hodnocení průběhu studia v bakalářských a magisterských studijních programech uskutečňovaných na VUT se užívá jednotný kreditový systém², jehož znaky jsou:

- a) jeden kredit představuje 1/60 průměrné roční zátěže studenta při standardní době studia,
- b) každému předmětu je přiřazen počet kreditů, který vyjadřuje relativní míru zátěže studenta nutnou pro úspěšné ukončení daného předmětu,
- c) zakončením předmětu předepsaným podle čl. 6 získá student počet kreditů přiřazený danému předmětu,
- d) kredity získané v rámci jednoho studijního programu se sčítají,
- e) počet získaných kreditů je nástrojem pro kontrolu studia.

Článek 6

Způsob zakončení předmětu

- (1) Předměty jsou zakončeny buď:
 - b) udělením zápočtu nebo
 - c) udělením klasifikovaného zápočtu nebo

²Kompatibilní s ECTS umožňující mobilitu studentů v rámci evropských vzdělávacích programů.

- d) vykonáním zkoušky nebo
- e) vykonáním zkoušky po předchozím udělení zápočtu.
- (2) Zakončením předmětu podle odstavce 1 student získá předmětu přiřazený počet kreditů.
- (3) Předmět, jehož absolvování je pro daný studijní program povinné a který student nezakončil, si musí zapsat znovu. Předmět lze znovu zapsat jednou. Předmět, který student již zakončil, si nesmí znovu zapsat.

Článek 7

Způsoby výuky a její zabezpečení

- (1) Způsoby výuky jsou zejména přednášky, semináře, ateliéry, projekty, různé typy cvičení, řízené konzultace, odborné praxe a exkurze.
- (2) Způsoby výuky uvedené v odstavci 1 jsou charakterizovány takto:
 - a) Přednášky mají charakter výkladu základních principů, metodologie dané disciplíny, problémů a jejich vzorových řešení.
 - b) Semináře, ateliéry a projekty jsou způsoby výuky, kde je akcentována samostatná práce studentů. Významnou součástí této výuky je prezentace výsledků vlastní práce a kritické diskuse.
 - c) Cvičení podporují zejména praktické ovládnutí látky vyložené na přednáškách nebo zadané k samostatnému nastudování za aktivní účasti studentů.
 - d) Řízené konzultace jsou věnovány zejména konzultaci a kontrole úkolů zadaných k samostatnému zpracování. Tento způsob výuky je dominantní v distanční formě studia.
 - e) Odborné praxe slouží k prohloubení znalostí a dovedností získaných studiem a k ověření jejich aplikace v praxi. Slouží též k doplnění znalostí a k seznámení se s metodami práce zejména v mimoškolních institucích.
 - f) Exkurze slouží zejména k tomu, aby se studenti seznamovali s metodami práce zejména v mimoškolních institucích.
- (3) Individuální konzultace doplňují výuku. Rozsah a způsob jejich poskytování upravuje směrnice fakulty.
- (4) Nedílnou součástí studijních činností studenta je zadávaná a vlastní samostatná práce.
- (5) Účast na přednáškách je doporučena. Účast na ostatní výuce je kontrolována. Stupeň a způsoby kontroly jsou dány v dokumentaci předmětu podle čl. 8.
- (6) Personální zabezpečení výuky.
 - a) Přednášky vedou profesori a docenti. V odůvodněných případech může vedením přednášky děkan pověřit i jiného akademického pracovníka.
 - b) S pověřením děkana mohou specifické typy přednášek konat odborníci z praxe.

- c) Na cvičeních a laboratorních cvičeních se mohou podílet i doktorandi.
- (7) Vedoucí zaměstnanec ústavu nebo katedry (dále jen „vedoucí zaměstnanec ústavu“) je povinen sledovat výuku zabezpečovanou daným ústavem a dbát o její úroveň. Podkladem pro hodnocení výuky jsou rovněž výsledky plynoucí z hodnocení výuky studenty.

Článek 8 Dokumentace předmětu

- (1) Dokumentace předmětu obsahuje zejména:
- a) název předmětu,
 - b) rozsah předmětu (počet hodin v týdnu nebo semestru s rozdělením podle způsobu výuky),
 - c) kreditové hodnocení předmětu v daném studijním programu,
 - d) návaznosti předmětů,
 - e) způsob zakončení předmětu,
 - f) garanta předmětu, který je zodpovědný za naplnění základních cílů předmětu a koordinaci jeho výuky, a název ústavu (katedry) zabezpečujícího výuku předmětu,
 - i) obsahovou anotaci a cíle předmětu a charakteristiku získaných vědomostí a dovedností,
 - j) osnovu předmětu ve vztahu k časovému rozvrhu výuky,
 - k) literaturu, na níž je předmět vystavěn, a literaturu doporučenou studentům,
 - l) vymezení kontrolované výuky a způsob jejího provádění a formy nahrazování zameškané výuky,
 - m) způsoby průběžné kontroly studia,
 - n) podmínky pro udělování zápočtů nebo klasifikovaných zápočtů,
 - o) formu zkoušek a způsob a pravidla výsledné klasifikace předmětu.
- (2) Dokumentace předmětu je zveřejněna prostřednictvím informačního systému VUT a student je povinen se s ní seznámit.

Článek 9 Studijní poradenství

- (1) Fakulta poskytuje studentovi informace nutné pro jeho studium, zejména zajišťuje poradenství pro vytváření jeho studijního plánu.
- (2) Pro zabezpečení činností uvedených v odst. 1 fakulta vytváří poradenskou a informační strukturu, která je vymezena směrnicí fakulty.

DÍL 2
OVĚŘOVÁNÍ A HODNOCENÍ STUDIJNÍCH VÝSLEDKŮ

Článek 10

Ověřování studijních výsledků

- (1) Studijní výsledky se ověřují průběžnou kontrolou studia a při zakončení předmětu zápočtem, klasifikovaným zápočtem nebo zkouškou.
- (2) Zvládnutí látky obsažené v souboru předmětů v souvislostech a vazbách se prověřuje soubornou zkouškou, pokud je po definované studijní etapě ve studijním programu stanovena.

Článek 11

Zápočet a klasifikovaný zápočet

- (1) Zápočtem se potvrzuje, že se student aktivně účastnil na práci během semestru a splnil požadavky, jimiž bylo udělení zápočtu na začátku výuky předmětu podmíněno, případně prokázal odbornou způsobilost rozpravou při kolokviu.
- (2) Klasifikovaný zápočet je zápočet, při kterém se úroveň požadovaných aktivit hodnotí klasifikačním stupněm.
- (3) Student, kterému nebyl udělen zápočet nebo klasifikovaný zápočet, může požádat o přezkoumání. Ve věci udělování zápočtu nebo klasifikovaného zápočtu rozhoduje s konečnou platností vedoucí zaměstnanec ústavu. Uděluje-li zápočet vedoucí zaměstnanec ústavu, rozhodne s konečnou platností děkan.
- (4) Zápočet nebo klasifikovaný zápočet je nutné získat nejpozději do konce zkouškového období semestru, v němž byl předmět vyučován. Ve výjimečných případech může tuto lhůtu na žádost studenta doporučenou příslušným učitelem prodloužit vedoucí zaměstnanec ústavu. Uděluje-li zápočet vedoucí zaměstnanec ústavu, rozhodne s konečnou platností děkan.
- (5) Pokud student nezíská zápočet nebo klasifikovaný zápočet z předmětu, jehož absolvování je pro daný studijní program povinné a který má student zapsán podruhé, je mu studium ukončeno podle § 56 odst. 1 písm. b) zákona. Na postup při rozhodování v této věci se vztahuje § 68 zákona.
- (6) Udělení nebo neudělení zápočtu (klasifikovaného zápočtu) se zapisuje do dokumentace o studiu (čl. 51). Ve výkazu o studiu potvrdí učitel udělení zápočtu slovem započteno a svým podpisem a uvede datum udělení zápočtu. V případě klasifikovaného zápočtu se uvádí klasifikační stupeň a datum v rubrice zápočet. Do výkazu o studiu se uvede rovněž hodnocení ECTS (čl. 14 odst. 2), pokud tak stanoví směrnice fakulty.
- (7) Neudělení zápočtu nebo klasifikovaného zápočtu se do výkazu o studiu nezapisuje.

Článek 12 Zkouška

- (1) Zkouškou se zjišťuje komplexní zvládnutí látky vymezené v dokumentaci předmětu prezentované ve výuce na úrovni odpovídající absolvované části studia a schopnosti získané poznatky tvůrčím způsobem aplikovat. Míru zvládnutí problematiky hodnotí učitel klasifikačním stupněm.
- (2) Zkoušky jsou:
 - a) písemné,
 - b) ústní,
 - c) kombinované.
- (3) Termíny a místa zkoušek, jakož i způsob přihlašování ke zkoušce a způsob stanovení zkoušejících, musí být s dostatečným předstihem přiměřeným způsobem zveřejněny. Podrobnosti o organizaci zkoušek a lhůty pro jejich vykonání v akademickém roce stanoví směrnice fakulty.
- (4) Student, který byl klasifikován stupněm „nevyhovující“, má právo konat opravnou zkoušku. Opravné termíny jsou nejvýše dva. Podrobnosti o opakování zkoušek stanoví směrnice fakulty.
- (5) Na žádost studenta nebo z vlastního podnětu může vedoucí zaměstnanec ústavu rozhodnout o konání zkoušky před komisí, kterou jmenuje. Je-li zkoušejícím vedoucí zaměstnanec ústavu, o konání zkoušky před komisí rozhoduje a komisi jmenuje děkan.
- (6) Pokud student nevykoná zkoušku z předmětu, jehož absolvování je pro daný studijní program povinné a který má student zapsán podruhé, je mu studium ukončeno podle § 56 odst. 1 písm. b) zákona. Na postup při rozhodování v této věci se vztahuje § 68 zákona.
- (7) Klasifikace zkoušky se zapisuje do dokumentace o studiu (čl. 51). Ve výkazu o studiu zkoušející uvede slovní vyjádření klasifikačního stupně, datum konání zkoušky, nebo datum konání její poslední části a připojí svůj podpis. Klasifikační stupeň „nevyhovující“ se do výkazu o studiu neuvádí. Do výkazu o studiu se uvede rovněž hodnocení ECTS (čl. 14 odst. 2), pokud tak stanoví směrnice fakulty.
- (8) Pokud se student bez omluvy ke zkoušce nedostaví, nebo jeho omluva není přijata, hodnotí se známkou nevyhovující. O přijetí omluvy rozhoduje s konečnou platností vedoucí zaměstnanec ústavu. Je-li zkoušejícím vedoucí zaměstnanec ústavu, rozhodne s konečnou platností děkan.
- (9) Pokud student u zkoušky porušil závažným způsobem její řádný průběh je klasifikován stupněm „nevyhovující“. Hrubé porušení pravidel může být považováno za disciplinární přestupek.

Článek 13

Souborná zkouška

- (1) Souborná zkouška je prostředek k syntéze látky a pochopení souvislostí ve vymezeném souboru předmětů.
- (2) Souborná zkouška nesmí svou formou a průběhem nahrazovat a opakovat zkoušky z jednotlivých předmětů. Rozsah a úroveň zkoušené látky a hodnocení znalostí musí odpovídat smyslu zkoušky podle odstavce 1, především z hlediska interdisciplinárních souvislostí. Průběh souborné zkoušky a vyhlášení jejího výsledku jsou veřejné.
- (3) Konání souborné zkoušky lze prominout. Podmínky pro prominutí stanoví studijní program.
- (4) Souborná zkouška se koná před zkušební komisí, kterou jmenuje na návrh rady studijního programu děkan. Komise je nejméně pětičlenná. Předsedou komise je zpravidla profesor nebo docent.
- (5) Jednání komise řídí její předseda. Jednací řád zkušebních komisí stanoví směrnice fakulty. Komise je usnášeníschopná, je-li přítomna nadpoloviční většina jejích členů.
- (6) Podrobnosti o organizaci souborné zkoušky a termíny pro její konání stanoví směrnice fakulty.
- (7) O souborné zkoušce je veden protokol, do něhož se uvádí témata zkoušky, hodnocení jejího průběhu a klasifikace souborné zkoušky podle čl. 14. Je-li student klasifikován stupněm „nevyhovující“, do protokolu se uvede odůvodnění, s nímž je student seznámen. Formu protokolu stanoví směrnice fakulty.
- (8) Soubornou zkoušku lze jednou opakovat.
- (9) Pokud se student bez omluvy k souborné zkoušce nedostaví, nebo jeho omluva není přijata, posuzuje se, jako by zkoušku nevykonal. Omluva se podává děkanovi, který o jejím přijetí s konečnou platností rozhodne.

Článek 14

Klasifikační stupnice

- (1) Při hodnocení studia se užívá klasifikační stupnice (v závorce je uvedeno číselné vyjádření klasifikačního stupně):
 - a) výborně (1),
 - b) velmi dobře (2),
 - c) dobře (3),
 - d) nevyhovující (4).
- (2) Pro zpřesněné hodnocení studia a studijních aktivit během semestru lze užívat 100 bodové stupnice a nebo klasifikační stupnice ECTS, přičemž platí:

body	klasifikace	ECTS
100 - 90 bodů	výborně	A (1.0)
89 - 70 bodů	velmi dobře	B (1.5), C (2.0)
69 - 50 bodů	dobře	D (2.5), E (3.0)
49 - 0 bodů	nevyhovující	F (4.0)

- (3) Užívání bodového hodnocení a stupnice ECTS upraví směrnice fakulty.

Článek 15

Průměrná klasifikace studenta

- (1) Průměrná klasifikace studenta ve studiu v daném celku studia je vyjádřena váženým studijním průměrem definovaným vztahem:

$$VP = \frac{\sum_p K_p Z_p}{\sum_p K_p}$$

kde

K_p ... je počet kreditů za předmět p zakončený zkouškou nebo klasifikovaným zápočtem,

Z_p ... je klasifikace zkouškou nebo klasifikovaným zápočtem zakončeného předmětu p ,

a kde se sčítá přes všechny předměty absolvované studentem v daném celku studia zakončené zkouškou nebo klasifikovaným zápočtem.

- (2) Vážený studijní průměr se užívá zejména pro:
- přiznání prospěchového stipendia,
 - pro stanovení celkového hodnocení studia (čl. 27).

DÍL 3

PRŮBĚH STUDIA

Článek 16

Kontrola studia a podmínky pro pokračování ve studiu

- (1) V každém akademickém roce je ve stanovených termínech kontrolováno, zda student získal v dané části studia počet kreditů v předepsané struktuře stanovený studijním programem. Pokud tuto podmínku nesplní, je mu studium ukončeno podle § 56 odst. 1 písm. b) zákona. Na postup při rozhodování v této věci se vztahuje § 68 zákona.
- (2) V případě, že součástí studijního programu je souborná zkouška, jejíž vykonání nebylo prominuto, je její vykonání podmínkou pro pokračování ve studiu v daném studijním programu.

- (3) Ve výjimečných a odůvodněných případech, zejména z důvodů zdravotních, může děkan studentovi na jeho písemnou žádost splnění některé z podmínek stanovených pro pokračování ve studiu prominout. Současně stanoví podmínky pro další průběh studia.

Článek 17

Pro potřebu evidence studentů je možné v průběhu prvního semestru studia provádět kontrolu fyzické účasti studentů na cvičeních, seminářích a na výuce v atelierech. Opakovaná neomluvená neúčast ve výuce s kontrolovanou účastí může být důvodem pro ukončení studia pro neplnění studijních povinností. Pravidla pro provádění kontroly studia během prvního semestru studia stanoví směrnice fakulty.

Článek 18

Zápis do dalšího roku studia

- (1) Student, který splnil podmínky pro pokračování ve studiu, nebo mu bylo povolena výjimka podle čl. 16 odst. 3, má právo se zapsat do dalšího roku studia.
- (2) Při zápisu si student zapisuje předměty daného studijního programu v souladu s pravidly příslušného studijního programu.
- (3) Vyučuje-li určitý předmět více učitelů, má student právo výběru z nich. Toto právo uplatní formou písemné žádosti podané děkanovi. Děkan žádosti vyhovějí, nebrání-li tomu kapacitní, technické či jiné objektivní důvody. Způsob a termíny podávání žádostí upraví směrnice fakulty.
- (4) Zápisy se konají v termínech stanovených děkanem.
- (5) Pokud se student bez omluvy nezapiše ve stanoveném termínu, nebo není-li jeho omluva přijata, jeho studium je ukončeno podle § 56 odst. 1 písm. b) zákona. Omluva se podává děkanovi. Na postup při rozhodování v této věci se vztahuje § 68 zákona.

Článek 19

Přerušení studia

- (1) Na základě písemné žádosti studenta děkan stanoví dobu přerušení studia tak, aby byly dodrženy všechny zásady studijního a zkušebního řádu v souladu s příslušným studijním programem.
- (2) Přerušení studia v době, kdy je předpoklad pro nesplnění studijních povinností, nelze povolit.
- (3) Přerušení studia v průběhu prvního semestru studia je možné pouze ve výjimečných případech, zejména z důvodů zdravotních.
- (4) Přerušení studia se zpravidla ukončuje začátkem semestru.

- (5) Studium lze souvisle přerušit nejvýše na dobu dvou let. Výjimky, zejména z důvodů zdravotních, může povolit děkan.
- (6) Studium lze přerušit i opakovaně. Celková doba přerušení studia nesmí překročit polovinu standardní doby studia v příslušném studijním programu.
- (7) Pominou-li důvody přerušení studia, může děkan na žádost studenta přerušit studia ukončit i před uplynutím povolené doby jeho přerušit a stanovit další průběh studia.
- (8) Jestliže v době přerušit studia student studoval na jiné fakultě a konal tam zkoušky, může mu na jeho žádost, doporučenou vedoucím zaměstnancem ústavu, zajišťujícím odpovídající předmět na fakultě, děkan uznat odpovídající zkoušku vykonanou na jiné fakultě se stanovením kreditového ohodnocení. Na postup při rozhodování v této věci se vztahuje § 68 zákona.
- (9) Osoba, která se nejpozději do pěti kalendářních dnů po uplynutí lhůty stanovené pro přerušit studia bez omluvy nedostaví k zápisu, nebo jejíž omluva není přijata, ztrácí právo na opětovný zápis do studia. O přijetí omluvy rozhoduje děkan.
- (10) Studium může být přerušeno studentovi, který nevykonal státní závěrečnou zkoušku, až do doby jejího opakování.

Článek 20 Zanechání studia

Rozhodne-li se student studia zanechat, oznámí své rozhodnutí písemně děkanovi.

Článek 21 Uznání části studia

- (1) Studentovi, který absolvoval studijní program nebo jeho část nebo studuje jiný studijní program na vysoké škole v České republice nebo v zahraničí, lze na jeho písemnou žádost uznat absolvované části studia nebo jednotlivé zkoušky. Při rozhodování se bere zřetel zejména na zaměření absolvovaného studia nebo jeho části, na kreditové hodnocení jednotlivých absolvovaných předmětů studijního programu, na prospěch při studiu a dobu, která uplynula od ukončení dosavadního studia.
- (2) Uznání části studia lze podmínit vykonáním rozdílových zkoušek.
- (3) Uznání části studia nebo jednotlivým uznaným zkouškám se přiřadí kreditové hodnocení odpovídající danému studijnímu programu.
- (4) Studentům, kterým byla uznána část studia, se do doby studia započte počet roků odpovídající celkovému kreditovému hodnocení uznané části studia. Přitom se vychází z tempa studia předpokládající ukončení studijního programu za dobu rovnou standardní době.

- (5) O uznávání částí studia rozhoduje děkan s přihlédnutím k vyjádření pověřeného člena rady studijního programu.

DÍL 4 *ŘÁDNÉ UKONČENÍ STUDIA*

Článek 22

- (1) Studium se řádně ukončuje absolvováním studia v příslušném studijním programu. Student studium absolvuje, pokud získá počet kreditů v předepsané skladbě rovný šedesátinásobku počtu roků standardní doby studia a vykoná státní závěrečnou zkoušku, jejíž součástí v bakalářském studijním programu je obhajoba bakalářské práce, v magisterském studijním programu obhajoba diplomové práce.
- (2) Dnem řádného ukončení studia je podle § 55 odst. 1 zákona den, kdy byla vykonána státní závěrečná zkouška nebo její poslední část.

Článek 23

Státní závěrečná zkouška

- (1) Členění státní závěrečné zkoušky na části a jejich obsah určuje studijní program. Pravidla pro organizaci a průběh státních závěrečných zkoušek stanoví směrnice fakulty.
- (2) Státní závěrečnou zkoušku nebo kteroukoli její část lze jednou opakovat.
- (3) Při opakování státní závěrečné zkoušky student opakuje tu její část, ze které byl klasifikován stupněm nevyhovující.
- (4) Poslední část státní závěrečné zkoušky lze konat nejpozději v roce, v němž od zápisu studenta do studijního programu uplynula doba rovná dvojnásobku standardní doby studia. Pokud student do této doby nevykoná státní závěrečnou zkoušku, je mu studium ukončeno podle § 56 odst. 1 písm. b) zákona. Postup při rozhodování v této věci se řídí § 68 zákona.
- (5) o průběhu státní závěrečné zkoušky je veden protokol, do kterého se uvádí průběh a hodnocení obhajoby diplomové nebo bakalářské práce a ostatních částí státní závěrečné zkoušky a celková klasifikace státní závěrečné zkoušky podle čl. 26. Přílohou zápisu je posudek oponentů a hodnocení vedoucího diplomové práce. Formu protokolu stanoví směrnice rektora.

Článek 24

Zkušební komise pro státní závěrečné zkoušky

- (1) Státní závěrečná zkouška se koná před zkušební komisí. Předsedu a členy komise jmenuje na návrh rady studijního programu děkan v souladu s § 53 odst. 2 a 3 zákona.

- (2) Zkušební komise je nejméně pětičlenná.
- (3) Jednání komise řídí její předseda. Jednací řád zkušebních komisí a způsob jejich svolávání stanoví směrnice fakulty.
- (4) Komise je usnášeníschopná, jsou-li přítomny alespoň tři pětiny jejich členů.

Článek 25

Diplomová nebo bakalářská práce

- (1) Diplomovou nebo bakalářskou práci student prokazuje, že je schopen řešit a ústně a písemně presentovat zadaný problém a obhájit své vlastní přístupy k řešení. Diplomová a bakalářská práce se vzájemně liší charakterem zadaných problémů a rozsahem a hloubkou jejich zpracování. Vypracování diplomové nebo bakalářské práce je součástí studijního plánu.
- (2) Vedoucí zaměstnanec příslušného ústavu vypisuje po projednání v radě studijního programu zadání diplomových nebo bakalářských prací. Termíny a způsob zveřejnění témat a výběru diplomové nebo bakalářské práce studentem stanoví směrnice fakulty.
- (3) Zadání diplomové nebo bakalářské práce obsahuje zejména stručnou charakteristiku problematiky úkolu, cílů, kterých má být dosaženo, základní literární prameny, jméno vedoucího diplomové práce a termín jejího odevzdání. Vedoucím diplomové nebo bakalářské práce může být i odborník z praxe.
- (4) Diplomovou nebo bakalářskou práci lze se souhlasem vedoucího diplomové práce předložit v některém ze světových jazyků. V tomto případě musí diplomová práce obsahovat rozšířený abstrakt v českém jazyku.
- (5) Vedoucí diplomové nebo bakalářské práce a její oponent nebo oponenti, které jmenuje vedoucí zaměstnanec ústavu, vypracují posudky k této práci. Student musí být s nimi seznámen nejpozději tři dny před konáním její obhajoby.
- (6) Při obhajobě diplomové nebo bakalářské práce student nejprve uvede hlavní výsledky své práce a poté se vyjádří k připomínkám uvedeným v hodnocení vedoucího práce a v posudku nebo posudcích oponenta nebo oponentů. Dále následuje diskuse.
- (7) Pokud student diplomovou nebo bakalářskou práci neobhájí, komise rozhodne, zda tuto práci doplní, či zcela přepracuje nebo vypracuje práci s jiným zadáním. Zdůvodnění svého rozhodnutí uvede komise do protokolu o státní závěrečné zkoušce.
- (8) Pokud student ve stanoveném termínu bez omluvy diplomovou nebo bakalářskou práci neodevzdá, nebo jeho omluva není přijata, je klasifikován stupněm „nevyhovující“. Omluva se podává děkanovi, který o jejím přijetí s konečnou platností rozhodne.

Článek 26

Hodnocení státní závěrečné zkoušky

- (1) Jednotlivé části státní závěrečné zkoušky se klasifikují samostatně. O klasifikaci státní závěrečné zkoušky a jejích částí se komise usnáší na neveřejném zasedání. Pro klasifikaci se užívá klasifikační stupnice podle čl. 14. Návrh na klasifikaci je přijat, získá-li většinu hlasů přítomných členů komise. V případě rovnosti hlasů rozhoduje předseda.
- (2) Na základě klasifikace jednotlivých částí státní závěrečné zkoušky komise rozhodne o její celkové klasifikaci, přičemž:
 - a) pokud je jedna část státní závěrečné zkoušky klasifikována známkou „nevyhovující“ celkový výsledek je „nevyhovující“,
 - b) celkový výsledek státní závěrečné zkoušky je hodnocen stupněm „výborně“, právě když jsou všechny její části klasifikovány stupněm „výborně“,
- (3) Pokud je student klasifikován stupněm „nevyhovující“, komise se usnese na odůvodnění, které uvede do protokolu o státní závěrečné zkoušce a se kterým je student seznámen.
- (4) Pokud se student bez omluvy ke státní závěrečné zkoušce nedostaví, nebo jeho omluva není přijata, posuzuje se, jako by u státní závěrečné zkoušky neprospěl. Omluva se podává děkanovi, který o jejím přijetí s konečnou platností rozhodne.

Článek 27

Celkové hodnocení studia

- (1) Celkové hodnocení řádně ukončeného studia je:
 - a) prospěl s vyznamenáním,
 - b) prospěl.
- (2) Student, který prospěl s vyznamenáním, obdrží vysokoškolský diplom s vyznamenáním.
- (3) Diplom s vyznamenáním obdrží absolvent, který byl při státní závěrečné zkoušce klasifikován stupněm „výborně“ a v průběhu celého vysokoškolského studia vedoucího k udělení daného akademického titulu dosahoval vynikající studijní výsledky. Vynikající studijní výsledky jsou vyjádřené váženým studijním průměrem nepřevyšujícím hodnotu 1,50 a u navazujícího magisterského studijního programu rovněž absolvováním předchozího bakalářského studijního programu „s vyznamenáním“.

ČÁST TŘETÍ

USTANOVENÍ PRO STUDIUM V DOKTORSKÝCH STUDIJNÍCH PROGRAMECH

DÍL 1

ORGANIZACE A USKUTEČŇOVÁNÍ DOKTORSKÉHO STUDIJNÍHO PROGRAMU

Oborová rada

Článek 28

- (1) Oborová rada vymezená § 47 odst 6 zákona má nejméně 5 členů, které jmenuje a odvolává po projednání v příslušné vědecké nebo umělecké radě (dále jen „vědecká rada“) v souladu s vnitřní normou VUT podle čl. 4 odst. 4 Statutu VUT děkan kmenové fakulty. Děkan rovněž stanoví počet členů oborové rady a jejich funkční období.
- (2) Ve své činnosti se oborová rada řídí jednacím řádem, který stanoví rovněž způsob volby jejího předsedy. Jednací řád vydá po projednání s oborovou radou děkan.
- (3) Způsob vytvoření společné oborové rady podle § 47 odst. 6 zákona stanoví příslušná dohoda.

Článek 29

Oborová rada zejména:

- a) vyjadřuje se k návrhům na školitele,
- b) schvaluje návrhy témat samostatné vědecké, výzkumné, vývojové činnosti nebo samostatné teoretické a tvůrčí činnosti v oblasti umění pro příslušný studijní program, předložené školiteli (dále jen „téma doktorského studia“), a návrhy témat disertačních prací,
- c) projednává změny ve struktuře studijních předmětů, které jsou součástí příslušného studijního programu,
- d) navrhuje složení komisí pro přijímací zkoušky do příslušného studijního programu,
- e) posuzuje návrhy komisí pro přijímací zkoušky a předkládá děkanovi návrh na přijetí uchazečů o studium,
- f) vyjadřuje se k maximálnímu počtu doktorandů, které může školitel vést,
- g) vyjadřuje se k individuálním studijním plánům doktorandů a k jejich případným změnám,

- h) projednává hodnocení doktorandů předložená školiteli,
- i) doporučuje děkanovi ukončení studia doktoranda pro neplnění studijních povinností, k projednání je přizván doktorand se školitelem,
- j) hodnotí působení školitelů a závěry předkládá děkanovi,
- k) hodnotí nejméně jednou za rok úroveň uskutečňování studijního programu a závěry předkládá děkanovi kmenové fakulty, resp. děkanům dalších fakult nebo statutárním zástupcům právnických osob, které se na uskutečňování studijního programu podílejí,
- l) iniciuje návrhy na úpravy studijního programu ve vztahu k podmínkám akreditace,
- m) schvaluje obsah a rozsah státní doktorské zkoušky,
- n) navrhuje předsedy a členy komisí pro státní doktorské zkoušky a pro obhajoby disertačních prací.

Článek 30 Školitel

- (1) Školitel je osobnost v oblasti tvořící vědecké zaměření studijního programu rozhodující pro personální zabezpečení studijního programu z hlediska jeho akreditace a z hlediska jeho uskutečňování ve vztahu k doktorandovi.
- (2) Školitele, kterým může být profesor, docent, nebo významný odborník v oblasti, která tvoří zaměření studijního programu, ustanovuje a odvolává po schválení vědeckou radou děkan. Při ustanovení školitele vymezí děkan jeho funkční období, postavení a práva.
- (3) Témata doktorského studia, která školitel navrhuje, jsou zejména v souladu s jeho vlastní výzkumnou činností, přičemž přihlíží k zaměření pracoviště školitele a pracoviště, do něhož je začleněn doktorand (dále jen „školící pracoviště“).

Článek 31 Individuální studijní plán

- (1) Individuální studijní plán, podle něhož studium ve studijním programu probíhá, stanoví doktorandovi zejména:
 - a) obsahové zaměření jeho samostatné vědecké, výzkumné, vývojové činnosti nebo samostatné teoretické a tvůrčí činnosti v oblasti umění a jeho vlastní vzdělávací činnosti s ohledem na oborovou specializaci a téma disertační práce,
 - b) studijní předměty, které je doktorand povinen absolvovat,
 - c) činnosti související s tvůrčí činností, zejména stáže a pobyty na jiných pracovištích, účast na konferencích, seminářích, letních školách,

- d) jeho pedagogické působení v souladu se směrnicí fakulty,
 - e) časové rozvržení studia.
- (2) Formu zpracování individuálního studijního plánu stanoví směrnice fakulty.
 - (3) Individuální studijní plán a případné úpravy v něm zpracovává s doktorandem školitel, který jej po vyjádření vedoucího zaměstnance školícího pracoviště předkládá oborové radě k vyjádření. Individuální studijní plán a jeho změny schvaluje děkan.

Článek 32

Studijní předměty doktorského studijního programu

- (1) Studijní předměty doktorského studijního programu jsou stanoveny tak, aby doktorand ve spolupráci s učitelem získal dostatečnou základnu odpovídající současnému stavu poznání v oblasti, do níž patří zaměření studijního programu.
- (2) Studijní předměty vedou a zkoušejí profesori, docenti nebo další významní odborníci v příslušných oblastech.
- (3) Studijní předměty jsou zakončeny zkouškou, která je ústní a zpravidla vychází z doktorandem předložené tematické práce.
- (4) Studijní předměty mají dokumentaci, která obsahuje zejména
 - a) název předmětu,
 - b) rozsah předmětu,
 - c) jména učitelů předmětu,
 - d) obsahovou anotaci předmětu,
 - e) osnovu předmětu ve vztahu k časovému rozvrhu výuky,
 - f) literaturu, na níž je předmět vystavěn, a literaturu doporučenou studentům. Dokumentace předmětu je zveřejněna zejména prostřednictvím informačního systému VUT.
- (5) Výuka studijního předmětu je založena v závislosti na počtu doktorandů, kteří tento předmět studují, buď na přednáškách organizovaných pro skupinu studentů, jejíž minimální počet stanoví děkan, seminářích nebo na řízeném samostatném studiu s konzultacemi.

Článek 33

Zkouška ze studijního předmětu doktorského studijního programu

- (1) Termín zkoušky stanoví zkoušející po dohodě s doktorandem. O konání zkoušky je vždy informován školitel, který se zpravidla zkoušky účastní.
- (2) Zkouška je veřejná.
- (3) Pro hodnocení zkoušky se užívá klasifikační stupnice výborně, velmi dobře, dobře, nevyhovující.

- (4) Doktorand, který byl klasifikován stupněm „nevyhovující“, má právo konat opravnou zkoušku. Pokud zkoušku opět nevykoná, má právo konat zkoušku před komisí. Komisi z podnětu školitele jmenuje příslušná oborová rada. Předsedou komise je zpravidla člen oborové rady, jejími členy jsou vždy školitel a učitel daného předmětu. Termín této zkoušky stanoví předseda komise. O výsledku zkoušky rozhoduje komise na neveřejném zasedání. Návrh klasifikace je přijat, vysloví-li se pro něj většina přítomných členů komise. O zkoušce konané před komisí je veden zápis.
- (5) Klasifikace zkoušky se zapisuje do dokumentace o studiu (čl. 51). Ve výkazu o studiu se uvádí slovní vyjádření klasifikačního stupně, datum konání zkoušky a podpis zkoušejícího, v případě konání zkoušky před komisí podpis předsedy. Klasifikační stupeň „nevyhovující“ se do výkazu o studiu neuvádí.
- (6) Nevykoná-li doktorand zkoušku ze studijního předmětu předepsaného jeho studijním plánem před komisí podle odstavce 4 je mu studium ukončeno podle § 58 odst. 1 písm. b) zákona. Na postup při rozhodování v této věci se vztahuje § 68 zákona.
- (7) Pokud se doktorand bez omluvy ke zkoušce nedostaví, nebo jeho omluva není přijata, hodnotí se stupněm „nevyhovující“. O přijetí omluvy rozhoduje s konečnou platností předseda příslušné oborové rady.

Článek 34

Hodnocení a kontrola plnění individuálního studijního plánu

- (1) Doktorand zpravidla jednou za rok referuje na školícím pracovišti o svém studiu, výsledcích řešení tvůrčích úkolů a o přípravě disertační práce.
- (2) Doktorand každoročně v termínu stanoveném fakultou vypracuje písemnou zprávu o výsledcích své činnosti, která je jedním z podkladů pro jeho hodnocení školitelem.
- (3) Školitel pravidelně hodnotí plnění studijních povinností doktoranda a hodnocení předkládá příslušné oborové radě. Období hodnocení doktorandů stanoví směrnice fakulty.
- (4) Při nevyhovujícím hodnocení doktoranda navrhne školitel po vyjádření vedoucího zaměstnance školícího pracoviště příslušné oborové radě projednání návrhu na ukončení studia doktoranda podle § 56 odst. 1 písm. b) zákona. Tento postup může iniciovat též vedoucí školícího pracoviště nebo oborová rada. Na postup při rozhodování v této věci se vztahuje § 68 zákona.

Článek 35

Přerušeni studia v doktorském studijním programu

- (1) Na základě písemné žádosti doktoranda doporučené jeho školitelem může děkan studium přerušit.
- (2) Studium lze souvisle přerušit nejvýše na dobu dvou let. Studium lze přerušit i opakovaně. Celková doba přerušeni studia nesmí překročit dva roky. Výjimky, z důvodů zejména zdravotních, může povolit děkan.
- (3) Pominou-li důvody přerušeni studia, může děkan na žádost doktoranda přerušeni studia ukončit i před uplynutím povolené doby jeho přerušeni.
- (4) Jestliže v době přerušeni studia doktorand studoval na jiné fakultě nebo vysoké škole a konal tam zkoušky, může mu na jeho žádost, doporučenou školitelem a oborovou radou, děkan uznat odpovídající zkoušku vykonanou na jiné fakultě nebo vysoké škole.
- (5) Osoba, která se nejpozději do pěti kalendářních dnů po uplynutí doby přerušeni studia bez omluvy nedostaví k opětovnému zápisu do studia, nebo jejíž omluva není přijata, ztrácí právo na opětovný zápis do studia. O přijetí omluvy rozhoduje děkan.

Článek 36

Zanechání studia v doktorském studijním programu

Rozhodne-li se doktorand studia zanechat, oznámí své rozhodnutí písemně děkanovi. Pokud doktorand v rámci studia přijal závazky vyplývající z řešení projektů, hlavní nebo doplňkové činnosti definované smluvním vztahem, je povinen tento smluvní vztah řádně ukončit.

Článek 37

Uznání částí studia v doktorském studijním programu

- (1) Doktorandovi, který absolvoval studijní program nebo jeho část nebo studuje jiný studijní program na vysoké škole v České republice nebo v zahraničí, lze na jeho písemnou žádost uznat absolvované části studia nebo jednotlivé zkoušky. Při rozhodování se bere zřetel zejména na zaměření absolvovaného studia nebo jeho části, na prospěch při studiu, na výsledky vlastní tvůrčí činnosti a dobu, která uplynula od ukončení předchozího studia.
- (2) Uznání části studia lze podmínit vykonáním rozdílových zkoušek.
- (3) O uznávání částí studia rozhoduje na návrh školitele a po vyjádření oborové rady děkan.

DÍL 2
STÁTNÍ DOKTORSKÁ ZKOUŠKA

Článek 38

- (1) Při státní doktorské zkoušce má student prokázat zvládnutí teorií a získání požadovaných vědomostí a znalostí z oblasti studia, včetně metodologických východisek vědecké práce. Její obsah vychází zejména z tématu doktorského studia a individuálního studijního plánu doktoranda.
- (2) Součástí státní doktorské zkoušky je diskuse o souvislostech s tématem disertační práce na základě pojednání předloženého doktorandem. Toto pojednání obsahuje zejména kriticky zhodnocený stav poznání v oblasti tématu disertační práce, vymezení předpokládaných cílů disertační práce a charakteristiky zvolených metod řešení. Rozsah pojednání určí oborová rada.
- (3) Státní doktorskou zkoušku lze jednou opakovat.
- (4) O průběhu státní doktorské zkoušky je veden protokol. Jeho formu stanoví směrnice rektora.

Článek 39

Přihlašování ke státní doktorské zkoušce

- (1) Ke státní doktorské zkoušce se doktorand může přihlásit po vykonání zkoušek ze všech studijních předmětů předepsaných jeho individuálním studijním plánem.
- (2) Spolu s přihláškou předloží doktorand přehled aktivit vykonaných během svého studia v doktorském studijním programu a pojednání podle čl. 38 odst. 2, včetně přehledu uveřejněných prací, resp. vytvořených inženýrských nebo uměleckých děl.
- (3) Způsob přihlašování ke státní doktorské zkoušce a dokládání náležitostí podle odstavce 2 stanoví směrnice fakulty.

Článek 40

Zkušební komise pro státní doktorské zkoušky

- (1) Státní doktorská zkouška se koná před zkušební komisí. Komise je stálá nebo je jmenována „ad hoc“. Předsedu a členy komise jmenuje na návrh oborové rady děkan v souladu s § 53 odst. 2 a 3 zákona. Členem komise je rovněž školitel doktoranda.
- (2) Zkušební komise je nejméně pětičlenná.
- (3) Jednání komise řídí její předseda. Jednací řád zkušebních komisí a způsob jejich svolávání stanoví směrnice fakulty.

- (4) Předseda komise pověří jednoho z jejích členů s výjimkou školitele doktoranda, aby připravil a přednesl jako podklad pro jednání zkušební komise stanovisko k doktorandem předloženému pojednání.
- (5) Komise je usnášeníschopná, jsou-li přítomny alespoň tři pětiny jejích členů.

Článek 41

Hodnocení státní doktorské zkoušky

- (1) Státní doktorská zkouška je klasifikována stupni prospěl nebo neprospěl.
- (2) Na neveřejném zasedání zhodnotí zkušební komise průběh státní doktorské zkoušky a rozhodne hlasováním o její klasifikaci.
- (3) K dosažení klasifikace „prospěl“ je zapotřebí většiny hlasů všech členů komise.
- (4) Pokud je doktorand při státní doktorské zkoušce klasifikován stupněm „neprospěl“, uvede se do protokolu odůvodnění, které je sděleno doktorandovi.
- (5) Pokud se doktorand bez omluvy ke státní doktorské zkoušce nedostaví, nebo jeho omluva není přijata, posuzuje se, jako by u zkoušky neprospěl. Omluva se podává děkanovi fakulty, který o jejím přijetí s konečnou platností rozhodne.
- (6) Nevykoná-li doktorand státní doktorskou zkoušku ani v opravném termínu, je mu studium ukončeno podle § 56 odst. 1 písm. b) zákona. Postup při rozhodování v této věci se řídí § 68 zákona.

DÍL 3

DISERTAČNÍ PRÁCE A JEJÍ OBHAJOBA

Článek 42

Disertační práce

- (1) Disertační práce je buď:
 - a) samostatná práce, zpracovaná podle odstavce 2, obsahující výsledky řešení vědeckého úkolu, nebo
 - b) tematicky uspořádaný soubor uveřejněných prací.
- (2) Disertační práce se člení zejména na tyto části:
 - a) přehled o současném stavu problematiky, která je předmětem disertační práce,
 - b) cíl disertační práce,
 - c) výsledky disertační práce s uvedením nových poznatků, jejich analýzu a jejich význam pro realizaci v praxi nebo pro další rozvoj vědního oboru,

- d) seznam použité literatury,
 - e) seznam vlastních prací vztahujících se k tématu disertační práce. Součástí disertační práce může být rovněž dokumentace inženýrských nebo uměleckých děl. Její součástí je vždy souhrn v českém a anglickém jazyce, zpravidla v rozsahu jedné strany.
- (3) Disertační práce se předkládá zpravidla v jazyce českém nebo anglickém.
 - (4) Formální úpravu disertační práce stanoví směrnice rektora.
 - (5) Jsou-li v souboru uveřejněných prací podle odstavce 1 písm. b) práce, jichž je doktorand spoluautorem, musí být vymezen podíl doktoranda a doložen prohlášením spoluautorů o jeho přínosu k jednotlivým pracím.

Článek 43

Řízení o obhajobě disertační práce

- (1) K obhajobě disertační práce se může doktorand přihlásit po vykonání státní doktorské zkoušky.
- (2) Spolu s přihláškou k obhajobě disertační práce doktorand předkládá:
 - a) disertační práci v počtu stanoveném fakultou,
 - b) teze disertační práce v počtu stanoveném fakultou,
 - c) přehled aktivit vykonaných během jeho studia v doktorském studijním programu, včetně seznamu publikovaných prací a prací k publikaci přijatých, resp. seznamu vytvořených inženýrských nebo uměleckých děl, a ohlasy těchto prací a děl,
 - d) uveřejněné práce nebo rukopisy prací, které jsou k uveřejnění přijaty, spolu s doklady o jejich přijetí k uveřejnění,
 - e) stanovisko školitele doktoranda k disertační práci.
- (3) Způsob podávání přihlášek k obhajobě disertační práce stanoví směrnice fakulty.
- (4) Řízení o obhajobě disertační práce je zahájeno doručením přihlášky.
- (5) Pokud přihláška k obhajobě disertační práce splňuje náležitosti podle odstavce 2, je postoupena oborové radě k dalšímu řízení.
- (6) Nesplňuje-li přihláška k obhajobě disertační práce náležitosti podle odstavce 2, děkan řízení přeruší a vyzve doktoranda, aby ve stanovené lhůtě nedostatky odstranil, jinak řízení zastaví.

Článek 44

Teze disertační práce

- (1) Teze disertační práce obsahují ve stručné formě základní myšlenky, metody, výsledky a závěry disertační práce ve struktuře stejné jako u disertační práce. Teze mají rozsah do 30 tiskových stran formátu A5.

- (2) Teze disertační práce, které doktorand předkládá spolu s přihláškou k obhajobě disertační práce, obdrží všichni členové komise pro obhajobu disertační práce a oponenti.
- (3) Po úspěšné obhajobě disertační práce jsou teze disertační práce se zpracovanými připomínkami formulovanými v závěrech komise pro obhajobu disertační práce publikovány v souladu se směrnicí rektora.

Článek 45

Komise pro obhajobu disertační práce

- (1) Obhajoba disertační práce se koná před komisí pro obhajobu disertační práce, která je stálá, nebo je jmenována „ad hoc“. Předsedu a členy komise jmenuje na návrh oborové rady děkan.
- (2) Komise pro obhajobu disertační práce je nejméně pětičlenná. Alespoň dva členové komise jsou osoby jiné než členové Akademické obce VUT.
- (3) Jednání komise svolává a řídí její předseda.
- (4) Komise pro obhajobu disertační práce je usnášenišopná, jsou-li přítomny alespoň dvě třetiny jejích členů. Pro přijetí návrhu je nutná většina hlasů všech členů komise.

Článek 46

Oponenti disertační práce a jejich posudky

- (1) Komise pro obhajobu disertační práce jmenuje nejméně dva oponenty disertační práce, z nichž alespoň jeden musí být profesor a nejvýše jeden může být z fakulty nebo instituce, kde práce vznikla. Oponentem nemůže být jmenován školitel, přímý nadřízený nebo podřízený doktoranda.
- (2) Oponent vypracuje na disertační práci písemný posudek.
- (3) Oponent se v posudku vyjádří zejména:
 - a) k aktuálnosti tématu disertační práce,
 - b) zda disertace splnila stanovený cíl,
 - c) k postupu řešení problému a k výsledkům disertace s uvedením konkrétního přínosu doktoranda,
 - d) k významu pro praxi nebo rozvoj vědního oboru,
 - e) k formální úpravě disertační práce a její jazykové úrovni.
- (4) Pokud oponent nevypracuje posudek nejpozději do 2 měsíců ode dne jmenování, může komise jmenovat jiného oponenta.
- (5) Nevyhovuje-li posudek podmínkám podle odstavce 3, vyzve komise oponenta, aby posudek doplnil nebo přepracoval. Pokud tak ve stanovené lhůtě neučiní, komise jmenuje jiného oponenta.
- (6) Oponentní posudky musí být zaslány všem členům komise a doktorandovi alespoň 15 dnů před konáním obhajoby.

Článek 47

V případě, že některý z oponentů nedoporučí disertační práci k obhajobě, může doktorand požádat o přerušeni řízení o obhajobě disertační práce, aby mohl svou práci doplnit nebo přepracovat. O této žádosti rozhoduje na základě doporučení komise a příslušné oborové rady s konečnou platností děkan.

Obhajoba disertační práce

Článek 48

- (1) Obhajoba disertační práce je vědeckou rozpravou mezi doktorandem a oponenty, členy komise a ostatními účastníky obhajoby.
- (2) Obhajoba disertační práce je veřejná. Datum a místo konání musí být oznámeno na úřední desce příslušné fakulty alespoň dva týdny předem.
- (3) Obhajoba disertační práce se koná zpravidla do šesti měsíců od zahájení řízení. Doba přerušeni řízení se do této doby nepočítá.
- (4) Pokud disertační práce nebyla obhájena, lze se k nové obhajobě přihlásit nejdříve za rok. Není-li disertační práce obhájena ani napodruhé, studium doktoranda se ukončí podle § 56 odst. 2 písm. b) zákona. Na postup při rozhodování v této věci se vztahuje § 68 zákona.
- (5) Disertační práci je nutné obhájit nejpozději do 7 let ode dne zápisu do studia. Pokud ji v této lhůtě doktorand neobhájí, jeho studium se ukončí podle § 56 odst. 1 písm. b) zákona. Na postup při rozhodování v této věci se vztahuje § 68 zákona. Na základě žádosti doktoranda, doporučené školitelem a příslušnou oborovou radou, může děkan tuto lhůtu v odůvodněných případech výjimečně prodloužit.

Článek 49

- (1) Komise pro obhajobu dbá o to, aby se obhajoba konala do 30 dnů po doručení posudků od všech oponentů, popřípadě po jejich doplnění nebo přepracování (čl. 46 odst. 5). O překročení lhůty je nutno vyrozumět děkana, který ji může přiměřeně k důvodům prodloužit.
- (2) Obhajoba disertační práce probíhá za účasti oponentů. Jestliže se výjimečně některý z nich nemůže obhajoby zúčastnit, může se obhajoba konat za podmínky, že nepřítomný oponent podal kladný posudek. V tomto případě se posudek nepřítomného oponenta čte.
- (3) Obhajobu řídí předseda komise pro obhajobu, výjimečně z jeho pověření jiný člen komise.
- (4) Při obhajobě disertační práce se postupuje zpravidla takto:

- a) předsedající zahájí obhajobu, představí doktoranda, sdělí téma disertační práce a seznámí komisi s přehledem jeho publikovaných vědeckých prací, resp. jím vytvořených inženýrských nebo uměleckých děl,
 - b) doktorand vyloží podstatný obsah a hlavní výsledky své disertační práce,
 - c) školitel seznámí komisi se svým stanoviskem k práci doktoranda a k obhajované disertační práci,
 - d) oponenti přednesou podstatný obsah svých posudků,
 - e) doktorand zaujme stanovisko k posudkům oponentů, zejména k námitkám, připomínkám a dotazům,
 - f) předsedající zahájí diskusi, které se mohou zúčastnit všichni přítomní.
- (5) Obhajoba zpravidla netrvá déle než 2 hodiny.
 - (6) V neveřejném zasedání zhodnotí komise za účasti oponentů a školitele obhajobu disertační práce a v tajném hlasování rozhodne o jejím výsledku. K úspěšné obhajobě disertační práce je zapotřebí většiny hlasů všech členů komise. Po rozhodnutí ve věci se komise usnává většinou hlasů na odůvodnění rozhodnutí. S rozhodnutím a jeho odůvodněním je doktorand seznámen.
 - (7) O obhajobě disertační práce je veden protokol, jehož přílohou jsou posudky oponentů. Závěry komise obsahují rovněž stanovisko k tezi disertační práce a případné požadavky na úpravy pro jejich publikaci. Formu protokolu stanoví směrnice rektora.
 - (8) O obhajobě disertační práce informuje předseda komise příslušnou oborovou radu a děkana fakulty.

DÍL 4

ŘÁDNÉ UKONČENÍ STUDIA V DOKTORSKÉM STUDIJNÍM PROGRAMU

Článek 50

Dnem řádného ukončení studia je den, kdy byla obhájena disertační práce.

ČÁST ČTVRTÁ **SPOLEČNÁ USTANOVENÍ**

Článek 51

Dokumentace o studiu

- (1) Dokumentace o studiu slouží k zápisu, uchování a zpracování údajů související se studiem jednotlivých studentů a doktorandů.
- (2) Dokumentace o studiu je součástí informačního systému VUT v Brně. Podrobnosti o vedení studijní dokumentace stanoví směrnice fakulty.

Článek 52 Styk studenta s fakultou

V jednáních o studijních záležitostech může být student nebo doktorand zastupován svým zplnomocněným zástupcem jen v mimořádných případech. K zastupování je nutný souhlas děkana.

Článek 53

Student nebo doktorand, který ukončil studium, je povinen neprodleně odevzdat průkaz studenta a předložit doklad o vypořádání všech pohledávek VUT a fakulty vůči němu.

Článek 54 Doručování

Rozhodnutí ve věcech:

- a) udělení výjimky z pravidel pro stanovení studijního plánu podle čl. 3 odst. 5,
 - b) přerušení studia podle čl. 19 nebo čl. 35,
 - c) uznávání částí studia nebo zkoušek podle čl. 21 nebo čl. 37,
 - d) ukončení studia podle čl. 11 odst. 5, čl. 12 odst. 6, čl. 16 odst. 1, čl. 18 odst. 5, čl. 23 odst. 4, čl. 33 odst. 6, čl. 1 odst. 6 a čl. 8 odst. 4 a 5
- lze studentům a doktorandům do vlastních rukou doručovat přímo na kmenové fakultě nebo poštou. Rozhodnutí je doručeno dnem jeho převzetí, dnem odepření zásilku převzít nebo uplynutím tří dnů od jejího uložení na poště. Nepodaří-li se rozhodnutí podle písm. a) až c) doručit je vyvěšeno na úřední desce fakulty. Datum jeho vyvěšení je dnem jeho doručení.

Článek 55 Pochvaly a ocenění

- (1) Podle čl. 43 odst. 4 Statutu VUT uděluje rektor jako ocenění mimořádných výsledků studenta nebo doktoranda během jeho studia Cenu rektora.
- (2) Ocenění za výsledky studia udělované fakultou určuje směrnice fakulty.

ČÁST PÁTÁ

PŘECHODNÁ A ZÁVĚREČNÁ USTANOVENÍ

Přechodná ustanovení

Článek 56

- (1) V případě kolize ustanovení tohoto řádu s důsledky dosavadních studijních předpisů se postupuje tak, aby student nebo doktorand v přechodovém období neutrpěl újmu.
- (2) Doba přerušení studia před 1. lednem 1999 se do doby studia nezapočítává.

Článek 57

V akademickém roce 1998/99 se postupuje podle dosavadních studijních předpisů fakult. Pokud jsou některá jejich ustanovení v rozporu se zákonem, postupuje se podle zákona.

Článek 58

Závěrečná ustanovení

- (1) Tento řád byl v souladu s § 9 odst. 1 písm. b) zákona schválen Akademickým senátem VUT dne 6. dubna 1999.
- (2) Tento řád v souladu s § 36 odst. 4 zákona nabývá platnosti dnem registrace ministerstvem školství, mládeže a tělovýchovy.
- (3) Tento řád nabývá účinnosti dnem 1. září 1999.

Ing. Simeon Zmrzlý, CSc. v.r.
předseda akademického senátu

Prof. Ing. Petr Vavřín, DrSc. v.r.
rektor

Ministerstvo školství, mládeže a tělovýchovy registrovalo podle § 36 odst. 2 zákona č. 111/1998 Sb., o vysokých školách a o změně a doplnění dalších zákonů (zákon o vysokých školách), dne 5. 4. 1999 pod čj. 20 244/99 Studijní a zkušební řád Vysokého učení technického v Brně.

Ing. J. Beneš, CSc. v.r.
ředitel odboru vysokých škol

Směrnice č. 1/99
děkana Fakulty strojního inženýrství
Vysokého učení technického v Brně

upravující studium v MS a BS na FSI

v souladu s následně uvedenými články Studijního a zkušebního řádu VUT

(1) Rozdělení studentů do přednáškových a studijních skupin (čl. 2 odst. 4)

Na začátku akademického roku jsou studenti rozděleni do přednáškových a studijních skupin pro účinné a efektivní zabezpečení výuky.

Počet studentů v přednáškové skupině v I. stupni magisterského studijního programu (dále jen MS) a 1. ročníku bakalářského studijního programu (dále jen BS) je 100 až 180.

Doporučený minimální počet studentů v přednáškové skupině studijního oboru MS i BS je deset studentů.

Pro návštěvu cvičení jsou studenti rozděleni do studijních skupin. Doporučený počet studentů n ve cvičeních:

- a) bez technické podpory je $n = 20$. Koeficient pro stanovení počtu technických pracovníků je $K = 0$. Kód cvičení je C1;
- b) s počítačovou podporou, projekční a konstrukční je $n = 10$, $K = 0,3$. Kód cvičení je C2a;
- c) v laboratořích a v ateliérech je $n = 10$, $K = 0,65$. Kód cvičení je C2b;
- d) ve speciálních laboratořích se zvýšenými nároky na bezpečnost či obsluhu složitých zařízení je $n = 10$. Tento typ cvičení povoluje děkan. $K = 1$. Kód cvičení je C3.

Při menším počtu studentů v přednáškové skupině studijního oboru nebo studijní skupině než je doporučený počet, může být odpovídající započitatelná výuková činnost pro tuto skupinu (započitatelné hodiny) snížena úměrně k počtu studentů v této skupině.

(2) Struktura rady studijního programu (čl. 4 odst. 2)

Rada studijního programu sestává z rady základního studia a rad studijních oborů. Práci rady studijního programu koordinuje předsednictvo, tvořené předsedy jednotlivých rad, v čele s předsedou rady studijního programu, kterým je děkan, nebo pověřený proděkan.

Radu studijního oboru jmenuje a odvolává na návrh ředitele ústavu zajišťujícího výuku příslušného studijního oboru, po projednání ve vědecké radě, děkan fakulty. Předsedu rady studijního oboru jmenuje děkan fakulty.

Úkolem rad studijních oborů je zejména:

- a) sledovat a hodnotit studium příslušného studijního oboru v souladu s dlouhodobým záměrem FSI, s přihlédnutím k výsledkům hodnocení výuky studenty,
- b) navrhovat studijní plány oborů, včetně obsahu SZZ a změn ve struktuře předmětů,
- c) navrhovat složení zkušebních komisí pro SZZ,
- d) projednávat témata diplomových nebo bakalářských prací,
- e) navrhovat změny ve struktuře předmětů po projednání s garanty.

Radu základního studia, t.j. radu pro studium v I. stupni MS a 1. ročníku BS, jmenuje a odvolává na návrh příslušného proděkana, po projednání ve vědecké radě, děkan fakulty.

Úkolem rady základního studia je zejména:

- a) sledovat a hodnotit základní studium v souladu s dlouhodobým záměrem FSI s přihlédnutím k výsledkům hodnocení výuky studenty.
- b) navrhovat studijní plán základního studia
- c) navrhovat změny ve struktuře předmětů po projednání s garanty.

(3) Individuální konzultace (čl. 7 odst. 3)

Individuální konzultace se realizují na základě žádosti studentů a nezapočítávají se do zátěže studenta stanovené studijním plánem. Individuální konzultace se soustřeďuje na poskytnutí doplňujících nebo vysvětlujících informací k problémům z tématiky, která byly přednášena nebo zadána k prostudování, avšak neopakuje a nezahrnuje výklad provedený na přednášce.

Ředitel ústavu (vedoucí katedry) zveřejní časový rozsah pro poskytování individuálních konzultací všech učitelů ústavu (katedry) v každém semestru.

(4) Poradenství a informační struktura (čl. 9 odst. 2)

Studijní oddělení děkanátu spolu s dále uvedenými poradci poskytuje studentovi informace nutné pro jeho studium.

Děkan může jmenovat pro každou přednáškovou skupinu v I. stupni MS a v 1. ročníku BS pedagogického poradce studentů. Jeho hlavním úkolem je pedagogická poradenská činnost studentům, zejména při zahájení studia.

Ředitel každého ústavu (vedoucí katedry) určí z řad zkušených pedagogů působících na ústavu (katedře) pedagogického poradce ústavu (katedry) pro I. stupeň MS a 1. roč. BS a poradce pro příslušející studijní obory, jehož hlavním úkolem je poskytování poradenské služby studentům v otázkách studia předmětů, při výběru povinně volitelných předmětů a při orientaci ve studiu, které zajišťuje tento ústav. Jméno pedagogického poradce je zveřejněno na ústavu (katedře).

(5) **Organizace zkoušek (čl. 12 odst. 3, odst. 4)**

Zkoušky z předmětů, zapsaných v daném akademickém roce, je třeba vykonat ve zkouškovém období tohoto roku, včetně opravných termínů. Opravné termíny jsou dva. Výjimky povoluje děkan na žádost studenta.

Zkoušku studenti konají buď u učitele, který vedl přednášky, nebo u učitele, kterého stanoví ředitel ústavu (vedoucí katedry) nejpozději tři týdny před koncem výuky daného semestru - dále jen u zkoušejícího.

Zkoušející je povinen zajistit, aby zkouška měla důstojný průběh a byly dodrženy základní společenské, etické, fyziologické a psychologické zásady.

Zkoušející je povinen nejpozději v předposledním týdnu výuky daného semestru vypsát na zkouškové období příslušného semestru zkušební termíny. Způsob přihlašování ke zkoušce určí zkoušející.

Za to, že je počet vypsanych termínů dostatečný a jsou vhodně časově rozvrženy, zodpovídá ředitel ústavu (vedoucí katedry).

Vypsany zkušební termín může v mimořádných případech zrušit pouze ředitel ústavu (vedoucí katedry), jestliže mu okolnosti nedovolí určit náhradního zkoušejícího nebo nastaly nepředvídatelné okolnosti.

(6) **Souborná zkouška (čl. 13)**

Souborná zkouška není na FSI zavedena.

(7) **Klasifikační stupnice ECTS (čl. 14)**

Fakulta nevyužívá bodového hodnocení a klasifikační stupnice ECTS s výjimkou u studentů, kteří při předcházejícím požadovaném studiu byli takto hodnoceni.

(8) **Kontrola studia v zimním semestru 1. ročníků (čl. 17)**

V zimním semestru 1. ročníků BS a zimním semestru 1. ročníku I. stupně MS je prováděna kontrola fyzické účasti studentů ve cvičeních předmětů Matematika I a Základy konstruování I. Čtyřtýdenní neomluvenou neúčast v těchto cvičeních oznámí cvičící učitel vedoucí studijního oddělení děkanátu.

(9) **Výběr učitele předmětu (čl. 18 odst. 3)**

Při výběru učitele předmětu je nutno přihlédnout k počtu studentů a ke kapacitě výukových prostor na fakultě.

S ohledem na tuto podmínku si studenti, kteří se přihlásili k výběru učitele podle čl. 18 odst. 3, vybírají učitele předmětů ze stanovených rozvrhů pro prázdné studijní skupiny. Počet prázdných studijních skupin je stanoven kvalifikovaným odhadem. Rozvrh obsahuje předměty standardně zařazené studijním plánem oboru do příslušného ročníku. Předmětům je přiřazen čas výuky, výuková místnost a **vyučující**.

Student si vybere jemu vyhovující rozvrh studijní skupiny s ohledem na učitele a přihlásí se do této studijní skupiny. Pořadí přihlášení je chronologické. Přihlášení se provádí na studijním oddělení děkanátu v posledním týdnu

zkouškového období letního semestru. Přihlašování se provede záznamem s podpisem studenta do knihy „studijních skupin“, pokud student splňuje podmínky pro pokračování ve studiu, stanovené Studijním programem. Rozvrh je zveřejněn nejpozději v předposledním týdnu uvedeného zkouškového období.

Studenti, kteří se nepřihlásili, jsou do uvedených studijních skupin zařazeni náhodným výběrem studijním oddělením děkanátu.

(10) **Pravidla pro průběh a organizaci SZZ (čl. 23 odst. 1)**

Pravidla pro průběh a organizaci SZZ vytvářejí jednotlivé rady studijních oborů.

(11) **Jednací řád zkušebních komisí SZZ (čl. 24 odst. 3)**

Jednací řád zkušebních komisí SZZ vytvářejí jednotlivé rady studijních oborů.

(12) **Termíny a způsob zveřejnění témat a výběru diplomové nebo bakalářské práce studentem (čl. 25 odst. 2)**

Ředitel ústavu vypisuje témata diplomových nebo bakalářských prací v patričním studijním oboru vždy na začátku každého akademického roku. Každé téma obsahuje stručnou charakteristiku práce, studijní literaturu a jméno vedoucího práce.

Student si vybere některé z témat nejpozději v druhém týdnu výuky v akademickém roce, ve kterém hodlá studium ukončit. Student pak obdrží písemné zadání diplomové nebo bakalářské práce.

Student musí být s posudky diplomové nebo bakalářské práce seznámen nejpozději tři pracovní dny před konáním její obhajoby.

(13) **Dokumentace o studiu (čl. 51 odst. 2)**

Současná studijní agenda na FSI je vedena pomocí **IS Student**, databáze firmy OSA Pragodata, a.s., umístěné na počítači efis.ro.vutbr.cz.

Přístup do této databáze zajišťují referentky studijního oddělení děkanátu a pověřeni pracovníci ústavů (kateder) FSI přímým přístupem z počítačů zapojených do sítě Internet.

V souvislosti s tímto se zavádí následující opatření:

- a) Výpočet **studijního průměru** studenta bude realizován pro všechny účely již jen jako **vážený** průměr, a to za rok studia (ze všech předmětů, které student uzavřel, ukončených zkouškou nebo klasifikovaným zápočtem zapsaných v příslušném akademickém roce) nebo za stupeň studia (z předmětů standardně zařazených do I., resp. II. stupně).
- b) **Záznam výsledků** zkoušek, klasifikovaných zápočtů a udělení zápočtů studentům bude prováděn do písemných zkušebních zpráv vyučujícími a do elektronických zkušebních zpráv IS Student pověřenými pracovníky ústavů (kateder).

- c) Ředitel ústavu (vedoucí katedry) zodpovídá za vyplnění zkušebních zpráv těch předmětů (ukončených zkouškou, zápočtem, klasifikovaným zápočtem), jejichž **garantem** je pracovník příslušného ústavu (katedry). Dále zodpovídá za vyplnění zkušebních zpráv těch předmětů, které jsou zařazeny do studijního plánu studia oboru garantovaného ústavem (katedrou), jejichž garantem není pracovník FSI.
 - d) Vyplnění zkušebních zpráv těch předmětů, které jsou zařazeny do společného studijního plánu I. stupně magisterského i bakalářského studia, jejichž garantem není pracovník FSI, zabezpečí proděkan pro studijní záležitosti I. stupně.
 - e) Písemné zkušební zprávy i elektronické **zkušební zprávy IS Student připraví** referentky studijního oddělení děkanátu týden před začátkem příslušného zkušebního období. Pověření pracovníci ústavů (kateder) budou mít možnost vytisknout další (pracovní) kopie zkušebních zpráv.
 - f) Originály písemných zkušebních zpráv jsou vedeny na příslušných ústavech. Tyto zprávy jsou 3 dny po ukončení období, v němž je možné vykonávat zkoušky, odevzdány na studijní oddělení k archivaci.
 - g) Za správnost zápisu do **písemné zkušební zprávy** odpovídá vyučující, úplnost a formální správnost kontroluje ředitel ústavu (vedoucí katedry).
 - h) Za správnost zápisu do **elektronické zkušební zprávy IS Student** odpovídají pověřené pracovníci ústavů (kateder). Včasné doplňování studijních výsledků kontroluje ředitel ústavu (vedoucí katedry).
 - i) Doplnění studijních výsledků do elektronických zkušebních zpráv IS Student je třeba provést do 4 dnů po jejich udělení.
- (14) **Ocenění studenta za výsledky studia (čl. 55 odst. 1)**
Studentům, kteří absolvovali studium na fakultě s vyznamenáním (čl. 27 odst.2) a s výbornými výsledky se zapojovali do vědeckovýzkumné a odborné činnosti, uděluje děkan Cenu děkana.

Tato směrnice byla projednána v AS FSI dne 6. 5. 1999 (čl. 5 odst. 2 Statutu FSI).

Prof. RNDr. Ing. Jan Vrbka, DrSc. v.r.
děkan FSI

V Brně dne 10. 4. 1999

Směrnice č. 3/99
děkana Fakulty strojního inženýrství
Vysokého učení technického v Brně

k volbě studijního oboru a specializace

Volbu studijního oboru a specializace provedou studenti:

3. ročníku MAGISTERSKÉHO STUDIJNÍHO PROGRAMU (MS),
1. ročníku NAVAZUJÍCÍHO MAGISTERSKÉHO STUD. PROGRAMU (NMS),
1. ročníku BAKALÁŘSKÉHO STUDIJNÍHO PROGRAMU (BS).

Postup je následující: na studijním oddělení si studenti vyzvednou přihlášky ke studiu oboru, které po vyplnění odevzdají na ústavu, zajišťujícím výuku oboru (specializace), který si zvolili na prvním místě. Na příslušném ústavu získají veškeré potřebné informace o oboru a specializaci, eventuálně o formě výběrového řízení v případě převýšení zájmu nad kapacitou ústavu.

Při volbě oboru a specializace vycházejí studenti 3. ročníku zpravidla z letošního zařazení do směru technologického nebo konstrukčního.

SPOLEČNÁ USTANOVENÍ

- (1) Volba oborů bude probíhat v pracovních dnech v době **od 15. března do 9. dubna** na ústavech.
- (2) Termín odevzdání přihlášek na ústavy: **do 9. dubna**.
- (3) Seznamy přihlášených studentů do oborů a specializací předají ředitelé ústavů spolu s přihláškami vedoucí studijního oddělení fakulty **do 15. 4.** Počty přihlášených studentů do oboru musí být v relaci s výukovými možnostmi ústavu, zajišťujícího výuku příslušného oboru. Ředitelé ústavů dále písemně sdělí maximální počet studentů v 1. ročníku II. stupně MS a ve 2. ročníku BS (tedy v oboru), který je možno úspěšně vyučovat příslušným ústavem. Tento údaj umožní přijmout studenty do volných oborů dle odst. 11 Směrnice č. 17/99 k přijímacímu řízení.
- (4) Studijní plány a charakteristiky studijních oborů spolu s uvedením ústavu, který výuku oboru zabezpečuje, budou zveřejněny v prostorách studijního oddělení fakulty a v příslušném studijním programu.
- (5) Souběžně s volbou studijního oboru si **student vybere povinně volitelné předměty** podle Směrnice děkana č. 4/99 a č. 5/99.
- (6) Tato směrnice se netýká studentů oborů Matematické inženýrství, Fyzikální inženýrství a Průmyslový design ve strojírenství.

Tato směrnice nabývá účinnosti dnem 1. března 2000.

Doc. Ing. Josef Vačkář, CSc. v.r.
děkan FSI

V Brně dne 1. 3. 2000

Směrnice č. 5/99
děkana Fakulty strojního inženýrství
Vysokého učení technického v Brně

**k výběru povinně volitelných předmětů
v bakalářském studijním programu**

Při výběru povinně volitelných předmětů je postup následující:

- (1) **Student si vybere** podle plánů následujícího akademického roku povinně volitelné předměty (pro svůj obor), které zapíše do formulářů pro přihlašování studentů ke studiu těchto předmětů. Uvedené formuláře budou vyloženy na lavicích na chodbě studijního oddělení **do 22.4. t.r. do 12.00 hod.**
- (2) Dne 23.4. t.r. bude vyhodnocen zájem o tyto předměty následujícím způsobem: Předmět může být otevřen, je-li přihláшено min. 10 studentů (odst. 1 Směrnice děkana č. 1/99).
- (3) V období od 26.4. do 28.4. t.r. student opět navštíví studijní oddělení a zapíše si do výkazu o studiu jen otevřené povinně volitelné předměty. V případě neotevřených předmětů provede přeregistraci tak, že se připíše do formulářů nezaplněných otevřených předmětů a současně tyto připíše do výkazu o studiu. Všechny vybrané povinně volitelné předměty si nechají studenti **potvrdit do výkazu o studiu** u své studijní referentky.
- (4) Studijní oddělení předá ústavům do 30.4. t.r. počty studentů přihlášených ke studiu jednotlivých povinně volitelných předmětů.
- (5) **Výuka jazyků** v BS je zajištěna formou povinně volitelného předmětu.
 - a) Student musí absolvovat všechny předměty zvoleného jazyka, označené postupně římskými pořadovými čísly.
 - b) V 1. ročníku studenti mírně pokročilí v jazyce volí jazyk I, studenti pokročilí vybírají z nabídky LS 2. ročníku MS.
 - c) Podmínkou pro absolvování dalšího stupně je zakončení předchozího předmětu (s nižším pořadovým číslem), tj. získání zápočtu.
 - d) Podrobnosti pro výběr jazyků v BS stanoví zvláštní pokyny vedoucího katedry jazyků.

Prof. RNDr. Ing. Jan Vrbka, DrSc. v.r.
děkan FSI

V Brně dne 10. 4. 1999

Směrnice č. 6/99
děkana Fakulty strojního inženýrství
Vysokého učení technického v Brně

ke způsobu přihlašování a zápisu volitelných (nepovinných) předmětů

Volitelné (nepovinné) předměty si student může vybrat z nabídky ve studijním plánu oboru podle vlastního zájmu. Tyto předměty nejsou hodnoceny kredity a nezapočítávají se do studijních povinností. Mají charakter podpory povinné výuky.

Studenti se přihlašují do těchto předmětů nejpozději do konce prvního týdne výuky v semestru, v němž je tento předmět deklarován studijním plánem oboru, a to u garanta tohoto předmětu. Garant s ředitelem svého ústavu zajistí organizaci výuky (zejména učebny) a stanoví maximální počet studentů tohoto předmětu s ohledem na výukové kapacity ústavu. Garant předá na studijní oddělení děkanátu do konce druhého týdne výše uvedené výuky seznam přihlášených studentů s uvedením učebny a časového vymezení výuky.

Jen zakončené předměty (t.j. po udělení zápočtu nebo po úspěšném vykonání zkoušky) zapíše učitel do výkazu o studiu (indexu, a to pod povinné předměty a razítko o provedení zápisu do příslušného roku studia) a do seznamu ve tvaru aktuální zkušební zprávy sestavené garantem. Garant odevzdá seznam do konce zkouškového období, které následuje po semestru v němž byl předmět deklarován studijním plánem oboru, na studijním oddělení děkanátu. Zde se zakončené předměty a jejich hodnocení zapíše do studijní dokumentace (t.j. do informačního systému Student).

Výjimky při zápisu volitelných (nepovinných) předmětů povoluje děkan.

Prof. RNDr. Ing. Jan Vrbka, DrSc. v.r.
děkan FSI

V Brně dne 10. 4. 1999

Směrnice č. 7/99
děkana Fakulty strojního inženýrství
Vysokého učení technického v Brně
k výuce odloženého předmětu

Při výuce odloženého předmětu se postupuje následujícím způsobem:

- (1) Studenti, kteří budou studovat odložený předmět si na studijním oddělení děkanátu vyzvednou formulář „Přihlášky k výuce odloženého předmětu“.
- (2) Tito studenti v prvním týdnu výuky odloženého předmětu se dohodnou s pověřeným pracovníkem ústavu (zajišťujícího výuku odloženého předmětu) na studijní a přednáškové skupině, do které budou při výuce zařazeni. Dohodnuté studijní skupiny zapíše do přihlášky a vyplněnou přihlášku odevzdají ihned tomuto pracovníkovi.
- (3) Studenti budou obvykle zařazeni do nezaplněné studijní, resp. přednáškové skupiny. U většího počtu studentů, studujících odložený předmět, bude vytvořena samostatná studijní skupina. Rozvrh pro tuto skupinu bude vytvořen po domluvě s příslušným proděkanem a pracovníkem zodpovědným za rozvrh studia na fakultě.

Prof. RNDr. Ing. Jan Vrbka, DrSc. v.r.
děkan FSI

V Brně dne 10. 4. 1999

Pokyn č. 5/2000
děkana Fakulty strojního inženýrství
Vysokého učení technického v Brně

k poplatkům za studium

- (1) Na základě odst. 3 § 58 zákona č. 111/1998 Sb., o vysokých školách a o změně a doplnění dalších zákonů (zákon o vysokých školách), pokud student studuje déle než je standardní doba studia zvětšená o jeden rok v bakalářském nebo magisterském studijním programu, veřejná vysoká škola mu stanoví poplatek za studium.
- (2) Na základě odst. 4 § 58 zákona č. 111/1998 Sb., o vysokých školách a o změně a doplnění dalších zákonů (zákon o vysokých školách), studuje-li absolvent bakalářského nebo magisterského studijního programu v dalším bakalářském nebo magisterském studijním programu, stanoví mu veřejná vysoká škola poplatek za studium; to neplatí, studuje-li absolvent bakalářského studijního programu v navazujícím magisterském studijním programu či jde-li o souběh řádných studijních programů nepřesahující standardní dobu studia programu jednoho. Pokud celková doba dalšího studia překročí standardní dobu studia, stanoví veřejná vysoká škola poplatek za studium podle odstavce 3.
- (3) Výše těchto poplatků se odvíjí od základu stanoveného pro daný kalendářní rok Ministerstvem školství, mládeže a tělovýchovy a konkrétní částky poplatků na VUT spolu se způsobem jejich úhrady jsou uvedeny v článku 14 Statutu VUT.
- (4) Podle čl. 14 Statutu VUT rektor může snížit nebo prominout poplatek za studium nebo odložit termín splatnosti na písemnou žádost studenta, kterou student podává rektorovi prostřednictvím a s vyjádřením děkana.
- (5) Podle článku 45 Statutu VUT se studentům, kteří studují déle, než je standardní doba studia prodloužená o jeden rok a byli zapsáni ke studiu před 1. 7. 1998, poplatek za studium promíjí, jestliže po 1. lednu 1999 dokončí studium v nejkratším možném termínu navrženém děkanem a schváleném příslušným akademickým senátem.
- (6) Seznam studentů z bodu 5 sestaví na začátku každého akademického roku studijní oddělení děkanátu.

Doc. Ing. Josef Vačkář, CSc. v.r.
děkan FSI

V Brně dne 23. 2. 2000

DISCIPLINÁRNÍ ŘÁD PRO STUDENTY

Vysokého učení technického v Brně

Akademický senát Vysokého učení technického v Brně se podle § 9 odst. 1 písm. b) a § 17 odst. 1 písm. h) zákona č. 111/1998 Sb., o vysokých školách a o změně a doplnění dalších zákonů (zákon o vysokých školách), usnesl na tomto Disciplinárním řádu pro studenty Vysokého učení technického v Brně:

Článek 1

Projednávání disciplinárního přestupku

- (1) Tento Disciplinární řád je podle § 17 odst. 1 písm. h) zákona č. 111/1998 Sb. o vysokých školách a o změně a doplnění dalších zákonů (zákon o vysokých školách), (dále jen "zákon") vnitřním předpisem Vysokého učení technického v Brně (dále jen "VUT").
- (2) Disciplinární přestupek studenta projednává disciplinární komise fakulty, na níž je student zapsán (dále jen "disciplinární komise").
- (3) Disciplinární komise je šestičlenná a funkční období jejích členů je dvouleté.
- (4) Jednání disciplinární komise svolává písemně její předseda. Disciplinární komise je usnášeníschopná, jsou-li přítomny alespoň tři pětiny jejích členů.
- (5) Část jednání disciplinární komise, kdy je zjišťován skutkový stav věci, je veřejná.
- (6) Studentovi, jehož disciplinární přestupek má být projednán, musí být předvolání doručeno do vlastních rukou alespoň s čtrnáctidenním předstihem. Předvolání lze studentovi do vlastních rukou doručovat přímo na fakultě, která zajišťuje organizační a právní stránku uskutečňování studijního programu a na níž jsou studenti tohoto studijního programu zapsáni, nebo poštou. Předvolání je doručeno dnem jeho převzetí, dnem odepření zásilku převzít nebo uplynutím tří dnů od jejího uložení na poště. Nepodaří-li se předvolání doručit, je vyvěšeno na úřední desce fakulty. Datum jeho vyvěšení je dnem jeho doručení.
- (7) O jednání disciplinární komise je veden protokol, do kterého se zaznamenávají skutečnosti relevantní pro rozhodnutí o návrhu sankce. Přítomný student se má právo k nim vyjádřit.
- (8) O návrhu sankce rozhoduje disciplinární komise hlasováním. Návrh je přijat, získá-li většinu hlasů všech členů disciplinární komise.

Článek 2

Závěrečná ustanovení

- (1) Tento disciplinární řád byl v souladu s § 9 odst. 1 písm. b) schválen Akademickým senátem VUT dne 6. dubna 1999.

(2) Tento disciplinární řád nabývá platnosti podle § 36 odst. 4 zákona dnem registrace Ministerstvem školství, mládeže a tělovýchovy.

Ing. Simeon Zmrzlý, CSc. v.r.
předseda akademického senátu

Prof. Ing. Petr Vavřín, DrSc. v.r.
rektor

Ministerstvo školství, mládeže a tělovýchovy registrovalo podle § 36 odst. 2 zákona č. 111/1998 Sb., o vysokých školách a o změně a doplnění dalších zákonů (zákon o vysokých školách), dne 25. 4. 1999 pod č.j. 20 244/99 Disciplinární řád pro studenty Vysokého učení technického v Brně.

Ing. J. Beneš, CSc. v.r.
ředitel odboru vysokých škol

Úplné znění
STIPENDIJNÍHO ŘÁDU
Vysokého učení technického v Brně

Akademický senát Vysokého učení technického v Brně se podle § 9 odst. 1 písm. b) a § 17 odst. 1 písm. g) zákona č. 111/1998 Sb., o vysokých školách a o změně a doplnění dalších zákonů (zákon o vysokých školách), usnesl na tomto Stipendijním řádu Vysokého učení technického v Brně:

ČÁST PRVNÍ
ZÁKLADNÍ USTANOVENÍ

Článek 1

Tento Stipendijní řád Vysokého učení technického v Brně je podle § 17 odst. 1 písm. g) zákona č. 111/1998 Sb., o vysokých školách a o změně a doplnění dalších zákonů (zákon o vysokých školách), (dále jen „zákon“) vnitřním předpisem Vysokého učení technického v Brně (dále jen „VUT“) a obsahuje pravidla pro přiznávání stipendií studentům v bakalářských, magisterských a doktorských studijních programech uskutečňovaných na VUT.

Článek 2

- (1) O stipendiích podle čl. 3 až 7 rozhoduje děkan fakulty, která zajišťuje organizační a právní stránku uskutečňování studijního programu a na níž jsou studenti tohoto studijního programu zapsáni (dále jen „kmenová fakulta“). Přiznává stipendium podle § 91 odst. 2 písm. a) zákona (dále jen „prospěchové stipendium“), stipendium podle § 91 odst. 2 písm. b) až d) a § 91 odst. 3 písm. a) zákona (dále jen „mimořádné stipendium“) nebo stipendium podle § 91 odst. 3 písm. c) zákona (dále jen „doktorské stipendium“).
- (2) Rozhodnutí o stipendiích lze studentům do vlastních rukou doručovat přímo na kmenové fakultě nebo poštou. Rozhodnutí je doručeno dnem jeho převzetí, dnem odepření zásilku převzít nebo uplynutím tří dnů od jejího uložení na poště. Nepodaří-li se rozhodnutí doručit, je vyvěšeno na úřední desce fakulty. Datum jeho vyvěšení je dnem jeho doručení.

ČÁST DRUHÁ

STIPENDIA PRO STUDENTY BAKALÁŘSKÝCH A MAGISTERSKÝCH STUDIJNÍCH PROGRAMŮ

Článek 3

Prospěchové stipendium

- (1) Studentu bakalářského nebo magisterského studijního programu, který v předcházejícím akademickém roce nebo ve stanovené etapě studia dosáhl vynikajících studijních výsledků, lze přiznat prospěchové stipendium, a to do výše 80% základu stanoveného Ministerstvem školství, mládeže a tělovýchovy (dále jen „ministerstvo“) podle § 58 odst. 2 zákona (dále jen „základ“) měsíčně. Prospěchové stipendium se stanovuje na základě váženého studijního průměru (čl. 15 Studijního a zkušebního řádu VUT). Podrobnosti stanoví směrnice fakulty.
- (2) Prospěchové stipendium se vyplácí po dobu akademického roku. Termíny stanoví fakulta.
- (3) Prospěchové stipendium se přestává vyplácet za měsíc, ve kterém:
 - a) student přerušil nebo ukončil studium,
 - b) bylo zjištěno, že student prokazatelně neplní studijní povinnosti,
 - c) nabylo právní moci rozhodnutí o uložení sankce za disciplinární přestupek.

Článek 4

Mimořádné stipendium

- (1) Mimořádné stipendium je stipendium jednorázové, které lze přiznat zejména:
 - a) za vynikající studijní výsledky během celého studia,
 - b) za práci a významné vědecké, výzkumné, vývojové, umělecké nebo další tvůrčí výsledky,
 - c) za vynikající sportovní výsledky, zejména v souvislosti s reprezentací VUT,
 - d) za významnou činnost konanou ve prospěch fakulty, školy a akademické obce,
 - e) jako výpomoc v mimořádné tíživé sociální situaci.
- (2) Mimořádné stipendium může být rovněž přiznáno na podporu studia v zahraničí v rámci programu podporovaného VUT.
- (3) Mimořádné stipendium se zpravidla přiznává na žádost studenta nebo na návrh vedoucího zaměstnance příslušné katedry nebo ústavu.

- (4) Mimořádné stipendium lze přiznat i opakovaně.

ČÁST TŘETÍ

STIPENDIA PRO STUDENTY DOKTORSKÝCH STUDIJNÍCH PROGRAMŮ

Článek 5 Doktorské stipendium

- (1) Studentu v prezenční formě studia v doktorském studijním programu lze přiznat doktorské stipendium:
- a) do výše 160% základu měsíčně v prvním roce studia,
 - b) do výše 240% základu měsíčně ve druhém roce studia,
 - c) do výše 320% základu měsíčně ve třetím roce studia.
- (2) Na návrh školitele a po souhlasu příslušné oborové rady může děkan výjimečně přiznat doktorské stipendium do výše 320% základu měsíčně ve čtvrtém roce studia.
- (3) Výši doktorského stipendia navrhuje školitel, a to s přihlédnutím zejména:
- a) k dosaženým studijním výsledkům,
 - b) k dosaženým výsledkům vědecké činnosti studenta a jeho publikační činnosti,
 - c) k délce předchozí odborné praxe,
 - d) k pedagogickým a dalším aktivitám na VUT.
- Výši stipendia lze měnit i během akademického roku.
- (4) Doktorské stipendium se vyplácí po dobu akademického roku. Termíny výplaty stanoví fakulta.
- (5) Doktorské stipendium se přestává vyplácet za měsíc, ve kterém:
- a) student přerušil nebo ukončil studium,
 - b) bylo zjištěno, že student prokazatelně neplní studijní povinnosti,
 - c) nabylo právní moci rozhodnutí po uložení sankce za disciplinární přestupek.

Článek 6

- (1) Studentům doktorských studijních programů lze za vynikající studijní výsledky a výsledky v jejich vědecké, výzkumné, vývojové, umělecké nebo další tvůrčí činnosti přiznat jednorázově, nebo opakovaně mimořádné stipendium.
- (2) Studentům doktorských studijních programů může být přiznáno mimořádné stipendium určené na podporu studia v zahraničí v rámci programu podporovaného VUT.

ČÁST ČTVRTÁ

STIPENDIA VYPLÝVAJÍCÍ ZE SMLUV NA ŘEŠENÍ ÚKOLŮ VÝZKUMU A VÝVOJE

Článek 7

Studentům, zejména doktorských studijních programů, lze přiznat jako mimořádné stipendium též stipendium, vyplývající ze smluv uzavřených mezi VUT a právnickou osobou poskytující účelové prostředky na řešení úkolů výzkumu a vývoje.

ČÁST PÁTÁ

STIPENDIUM PŘIZNANÉ REKTOREM

Článek 8

Za významnou činnost konanou ve prospěch VUT nebo jako součást ceny rektora může rektor podle § 91 odst. 2 písm. b) zákona přiznat studentům jednorázové stipendium. Výši tohoto stipendia stanoví rektor.

ČÁST ŠESTÁ

SPOLEČNÁ, PŘECHODNÁ A ZÁVĚREČNÁ USTANOVENÍ

Článek 9

Pravidelně vyplácená stipendia podle čl. 4 a čl. 5 jsou vyplácena bankovním převodem.

Článek 10

Přechodné ustanovení

V akademickém roce 1998/99 se stipendia studentům vyplácejí podle dosavadních předpisů.

Článek 11
Závěrečná ustanovení

- (1) Tento řád byl v souladu s § 9 odst. 1 písm. b) zákona schválen Akademickým senátem VUT v Brně dne 9. března 1999.
- (2) Tento řád v souladu s § 36 odst. 4 zákona nabývá platnosti dnem registrace ministerstvem.
- (3) Tento řád nabývá účinnosti od začátku akademického roku 1999/2000.

Ing. Simeon Zmrzlý, CSc. v.r.
předseda akademického senátu

Prof. Ing. Petr Vavřín, DrSc. v.r.
rektor

Změna Stipendijního řádu VUT byla schválena podle § 9 odst. 1 písm. b) zákona Akademickým senátem VUT dne 18. dubna 2000.

Změna stipendijního řádu VUT nabývá platnosti podle § 36 odst. 4 zákona dnem registrace ministerstvem.

Změna stipendijního řádu VUT nabývá účinnosti od začátku akademického roku 2000/2001.

Doc. Ing. František Zbořil, CSc. v.r.
předseda akademického senátu

Prof. RNDr. Ing. Jan Vrbka, DrSc. v.r.
rektor

Ministerstvo školství, mládeže a tělovýchovy registrovalo podle § 36 odst. 2 a 5 zákona č. 111/1998 Sb., o vysokých školách a o změně a doplnění dalších zákonů (zákon o vysokých školách), dne 26. května 2000 pod č.j. 19 706/2000-30 Stipendijní řád Vysokého učení technického v Brně.

Ing. J. Beneš, CSc. v.r.
ředitel odboru vysokých škol

Směrnice č. 4/2001
děkana Fakulty strojního inženýrství
Vysokého učení technického v Brně

k uznávání studia

- (1) Uznání absolvované části studia nebo uznání jednotlivých vykonaných zkoušek se řídí článkem 21 Studijního a zkušebního řádu VUT.
- (2) Student, který absolvoval část studia na jiné fakultě nebo student, který byl opětovně přijat ke studiu na FSI, může děkana FSI požádat o uznání výsledků přededešlého studia.
- (3) **Uznání ucelené části studia.** Pokud student zakončil při předchozím studiu na vysoké škole v České republice nebo v zahraničí ucelenou část studia (studijní program, jeho část, ročník), tak mu děkan toto studium může uznat. Děkan přiřadí tomuto absolvovanému studiu vhodný počet kreditů odpovídající danému studijnímu programu nebo jeho části na FSI.
- (4) **Uznání jednotlivých předmětů.** Pokud student žádá o uznání jednotlivých předmětů absolvovaných v předchozím studiu, tak si děkan může vyžádat vyjádření garanta předmětu resp. vyjádření vedoucího pracovníka příslušného ústavu. Pokud děkan předmět uzná, tak mu přiřadí vhodný počet kreditů odpovídající příslušnému předmětu na FSI.
- (5) **Přihlížení ke prospěchu při uznávání předmětů.** Při rozhodování o uznání absolvovaných předmětů děkan bere na zřetel klasifikaci dosaženou při předchozím studiu těchto předmětů (viz čl. 21 Studijního a zkušebního řádu VUT). Pokud bude předmět uznán, tak bude uznán se stejnou klasifikací, s jakou byl absolvován.
- (6) **Přihlížení k době od absolvování studia.** Podle čl. 21 Studijního a zkušebního řádu VUT děkan při uznávání předmětů bere zřetel na dobu, která uplynula od absolvování daného předmětu. Na FSI lze uznat pouze předměty řádně ukončené zpravidla nejvýše před pěti lety.
- (7) **Termín podávání žádostí o uznání předmětů.** Žádosti o uznání předmětů musí být standardně podány na studijním oddělení děkanátu FSI na předepsaném formuláři, a to nejpozději do konce prvního týdne výuky příslušného semestru.
- (8) **Doklady k žádosti o uznání.** K žádosti o uznání ucelené části studia absolvovaného na jiné fakultě musí být přiložen ověřený doklad o předchozím studiu, přičemž tento doklad musí být podán současně s přihláškou ke studiu na FSI nebo s žádostí o přestup na FSI. Žádosti o uznání jednotlivých zkoušek vykonaných na jiných fakultách než FSI musí být doloženy ověřeným dokladem o obsahu daného předmětu (tj. ověřenou anotací resp. sylabem

předmětu) a dále ověřeným dokladem o dosaženém zakončení a klasifikaci předmětu.

- (9) U předmětů zakončených zápočtem a zkouškou nelze uznat pouze zápočet, pokud student nevykonal zkoušku. Student však může požádat o uznání předmětu standardně zakončeného zápočtem.
- (10) **Započítávání uznaných předmětů mezi předměty absolvované během studia.** Uznané předměty se započítávají mezi předměty absolvované během studia.
- (11) **Vliv uznaných předmětů na výpočet váženého studijního průměru.** Jednotlivé uznané předměty vstupují do výpočtu váženého studijního průměru studenta za příslušný akademický rok. Pokud byl studentovi v daném akademickém roce některý předmět uznán, tak se tento předmět započítává mezi úspěšně zakončené předměty akademického roku.
- (12) Výjimky z výše uvedených pravidel povoluje v odůvodněných případech děkan.

Prof. Ing. Josef Vačkář, CSc. v.r.
děkan FSI

V Brně dne 11. 5. 2001

Směrnice č. 6/2003
děkana Fakulty strojního inženýrství
Vysokého učení technického v Brně

stanovující podmínky pro přiznání prospěchového stipendia

Na základě článku 3 Stipendijního řádu VUT stanovuji následující podmínky pro přiznání prospěchového stipendia na FSI.

- (1) Studentům prezenční formy bakalářských a magisterských studijních programů, kteří dosáhli vynikajících studijních výsledků, lze přiznat prospěchové stipendium do výše 80% základu měsíčně (čl. 3 Stipendijního řádu VUT). Pro kvantifikaci studijních výsledků se užívá vážený studijní průměr dosažený studiem na FSI (čl. 15 Studijního a zkušebního řádu VUT v Brně).
- (2) V celém akademickém roce se prospěchové stipendium přizná studentovi, který současně splní podmínky a) — e):
 - a) v předchozím akademickém roce byl studentem prezenční formy studia na FSI a získal v tomto roce alespoň 56 kreditů,
 - b) dosáhl přitom váženého studijního průměru stanoveného v odst. 4,
 - c) nestuduje déle, než je standardní doba jeho studia daná studijním programem v běžném akademickém roce,
 - d) v případě, že studuje studijní program v posledním roce standardní doby studia, získal v předminulém roce svého studia alespoň 60 kreditů a současně dosáhl váženého studijního průměru nejvýše 1,8,
 - e) u zápisu podal „Žádost o přiznání stipendia“.
- (3) Pouze v letním semestru akademického roku se prospěchové stipendium přizná studentovi, který současně splní následující podmínky a) – d):
 - a) v předchozím akademickém roce nebyl studentem prezenční formy studia na FSI, a to nikoli z důvodu přerušení studia,
 - b) ve zkušebním období zimního semestru běžného akademického roku řádně zakončil všechny předměty předepsané studijním plánem pro zimní semestr,
 - c) dosáhl přitom váženého studijního průměru stanoveného v odst. 4,
 - d) v prvních dvou týdnech letního semestru podal „Žádost o přiznání stipendia“.
- (4) Výše prospěchového stipendia je rozdělena do tří pásem podle váženého studijního průměru:
 1. pásmo: vážený studijní průměr 1,00 - 1,10,
 2. pásmo: vážený studijní průměr 1,11 - 1,30,
 3. pásmo: vážený studijní průměr 1,31 - 1,50.Vyšší prospěchového stipendia pro jednotlivá pásma stanoví pro každý akademický rok rozhodnutí děkana.

- (5) Prospěchové stipendium dle odst. 2, resp. 3 se vyplácí po dobu akademického roku, resp. během jeho letního semestru v termínech stanovených rozhodnutím děkana.
- (6) Prospěchové stipendium se přestává vyplácet
 - a) od posledního dne měsíce, v němž student řádně ukončil studium,
 - b) ode dne, v němž student zanechal studia či studium přerušil,
 - c) ode dne, v němž bylo zjištěno, že student prokazatelně neplní studijní povinnosti,
 - d) ode dne, v němž bylo se studentem zahájeno disciplinární řízení.
- (7) Prospěchové stipendium nelze přiznat studentům, kteří jsou již absolventy magisterského studijního programu, a studentům bakalářského studijního programu, kteří jsou již absolventy bakalářského studijního programu.
- (8) Výjimky z výše uvedených pravidel povoluje v odůvodněných případech děkan.
- (9) Podmínky pro přiznání doktorského stipendia a mimořádného stipendia stanoví Stipendijní řád VUT v Brně.
- (10) Směrnice nabývá platnost dnem 1. září 2003 a nahrazuje směrnici č. 4/2000.

Doc. Ing. Josef Vačkář, CSc. v.r.
děkan FSI

V Brně dne 13. 5. 2003

VYSOKÉ UČENÍ TECHNICKÉ - FAKULTA STROJNÍHO INŽENÝRSTVÍ
BRNO, TECHNICKÁ 2



ORIENTAČNÍ PLÁNEK

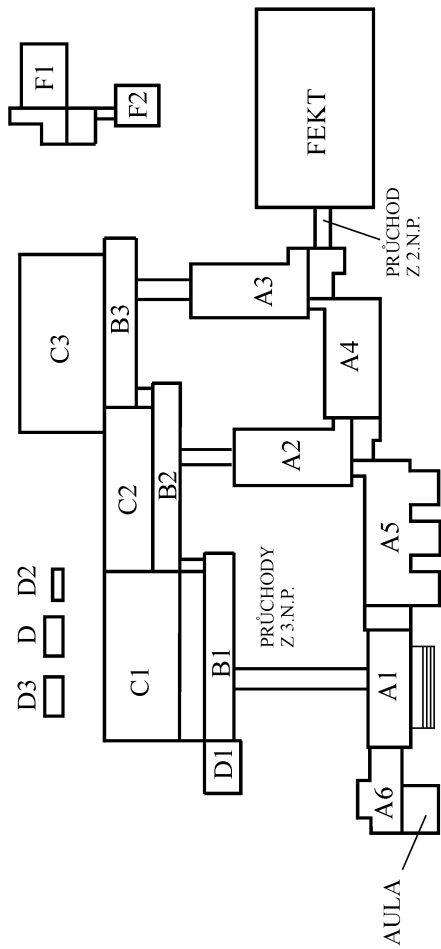

← PŘÍJEZD UL. TECHNICKÁ

← HLAVNÍ VCHOD

← PŘÍCHOD MHD TRAM 12, 13

